

# 9491096STC

# 898866

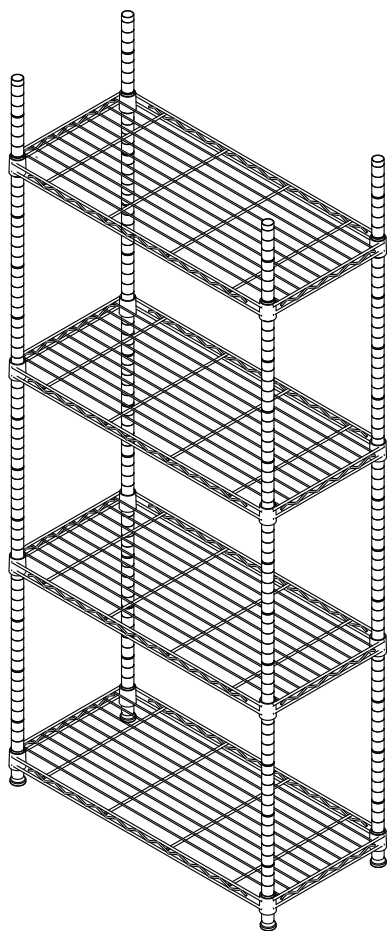

THIS INSTRUCTION BOOKLET CONTAINS IMPORTANT SAFETY INFORMATION. PLEASE READ AND KEEP FOR FUTURE REFERENCE.

CE LIVRET D'INSTRUCTION CONTIENT D'IMPORTANTS RENSEIGNEMENTS SUR LA SÉCURITÉ. VEUILLEZ LIRE ET CONSERVEZ POUR RÉFÉRENCE ULTÉRIEURE.

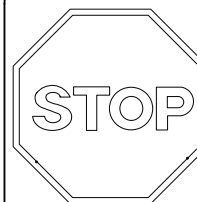

DO NOT RETURN PRODUCT TO THE STORE  
Individual stores do not stock parts.

NE PAS RETOURNER LE PRODUIT AU MAGASIN  
Les magasins individuels ne gardent pas de pièces.

Lot Number / Numéro de lot: \_\_\_\_\_

Date Of Purchase / Date d'achat: \_\_\_\_/\_\_\_\_/\_\_\_\_

If a part is missing or damaged, call our toll-free customer service line. We will gladly ship your replacement parts FREE of charge.

Si une pièce manque ou est endommagée, téléphonez au numéro sans frais de notre service à la clientèle. Nous expédierons vos pièces de rechange GRATUITEMENT.

Need Parts or Assistance?  
Besoin de pièces ou d'assistance?

**1-800-489-3351**

or access our website  
ou visitez notre site web

@[www.altrafurniture.com](http://www.altrafurniture.com)

For prompt, reliable service please have your assembly manual ready.  
Pour un service rapide et fiable, ayez à portée de main votre manuel d'assemblage

Recommended # of people needed for assembly:2

Nbre de personnes nécessaires recommandées pour l'assemblage : 2

## Before starting - Avant de débiter.

- Read each step carefully before starting. It is very important that each step of instruction is performed in the correct order. If these steps are not followed in sequence, assembly difficulties will occur.

Lisez chaque étape soigneusement avant de commencer. Il est très important que chaque étape de l'assemblage soit exécutée dans le bon ordre. Si ces étapes ne sont pas suivies dans l'ordre, des difficultés d'assemblage peuvent se produire.

- Make sure all parts are included. Most board parts are labeled or stamped on the raw edge. Assurez-vous que toutes les pièces sont incluses. La plupart des pièces en bois sont étiquetées ou estampées sur le bord non-fini.

- Work in spacious area, preferably on a carpet, near the place the unit will be used. Travaillez dans un endroit spacieux, préférentiellement sur un tapis, près de l'endroit où le meuble sera utilisé.

- Have the following tools close at hand. Ayez les outils suivants à portée de main.

- Do not use power tools to assemble your furniture. Power tools may strip or damage the parts. N'utilisez pas d'outils électriques pour assembler votre mobilier. Les outils électriques peuvent endommager les pièces.

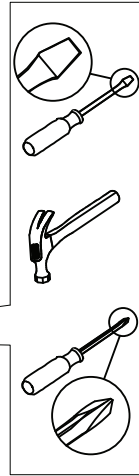

Call us at: 1-800-489-3351  
Téléphonez à:



Fax: 1-636-745-1005  
Télécopiez au:

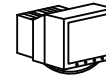

Visit our Website: [www.altrafurniture.com](http://www.altrafurniture.com)  
Visitez notre site Web:

Monday - Friday  
7:00 am - 8:00 pm  
Central Time

Monday - Friday  
9:00 am - 5:00 pm  
Central Time

Lundi - Vendredi  
7 h - 20 h  
Heure normale du Centre

Samedi  
9 h - 17 h  
Heure normale du Centre

## HELPFUL HINTS

- Identify, sort and count the parts before attempting assembly.
- Call our toll free number if you need assistance identifying parts.
- Compression dowels are tapped in with a hammer.
- Slides have lips only on the right side.
- Cam locks that are properly fastened on a horizontal board will face toward the center of the unit, on a vertical board the point on the lock will face the bottom.
- Back panels provide stability and support. Use all the nails provided.
- When tapping nails into a board, be sure there are equal margins on all sides to square the unit.
- Units without the back panel installed may collapse.
- Clean the product with your favorite furniture polish and a soft cloth. DO NOT USE harsh chemicals or abrasive cleaners.
- Move your new furniture carefully, with two people lift and carry the unit to it's new location.
- Never push, drag or scoot your furniture (especially on carpet).
- Additional parts are available for a nominal fee.

## NOTES UTILES

- Identifiez, séparez et comptez les pièces avant d'entreprendre l'assemblage.
- Téléphonez à notre numéro sans frais si vous avez besoin d'aide pour identifier les pièces.
- Les goujons de compression sont insérés avec un marteau.
- Les glissières ont des rebords seulement sur le côté droit.
- Les cylindres à excentrique qui sont resserrés sur une planche horizontale doivent faire face au centre de l'unité, sur une planche verticale, la pointe de la serrure doit être orientée vers le bas.
- Les panneaux arrières fournissent stabilité et support. Utilisez tous les clous fournis.
- En enfonçant les clous dans une planche, assurez-vous que toutes les distances entre les coins sont égales pour que l'unité soit carré.
- Les unités sans le panneau arrière installé peuvent sécrouter.
- Nettoyez le produit avec votre poli à meubles préféré et un linge doux. NE PAS UTILISER de produits chimiques ou des nettoyeurs abrasifs.
- Déplacez votre nouveau meuble avec soin, avec l'aide d'une autre personne et portez-le jusqu'à son nouvel emplacement.
- Ne poussez ou ne traînez jamais votre mobilier (surtout sur un tapis).
- Il est possible d'obtenir des pièces supplémentaires à un prix modique.

PARTS-PIECES

A

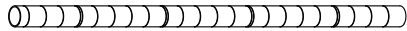

Upper post(4)  
Montant supérieur (4)  
T9491096STC010

B



Middle post(4)  
Montant central (4)  
T9491096STC020

C

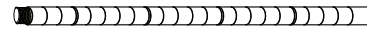

Lower post(4)  
Montant inférieur (4)  
T9491096STC030

D

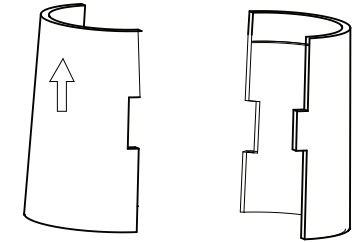

Stopper(16 sets)  
Bouchon (16 jeux)  
T9491096STC040

E

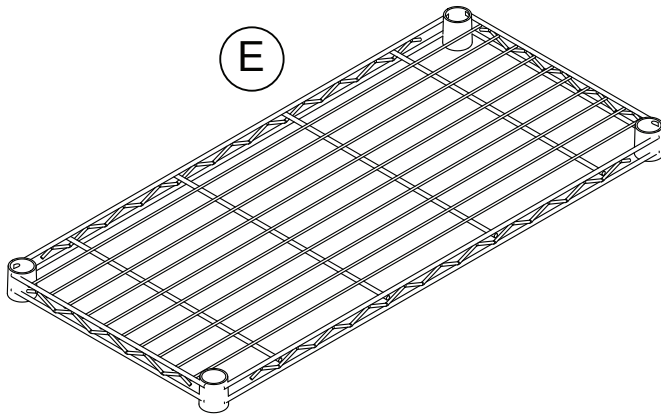

Mesh shelf(4)  
Tablette en treillis(4)  
T9491096STC050

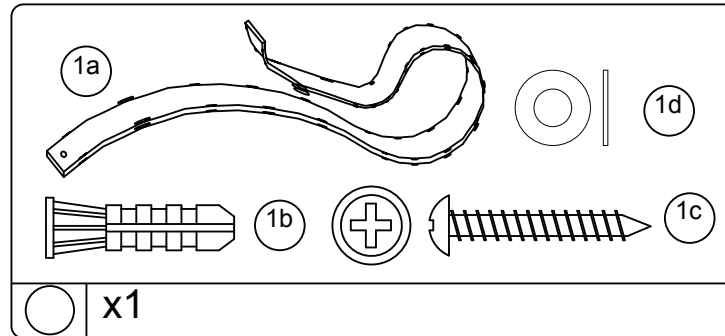

SAFETY STRAP KIT  
TROUSSE DE COURROIE DE SÉCURITÉ  
TWTI0024

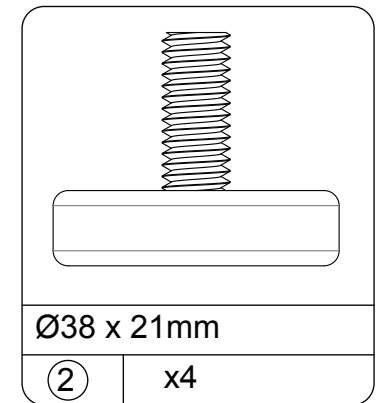

Adjustable glide  
Ajustable se deslizando  
TWTI0025

1

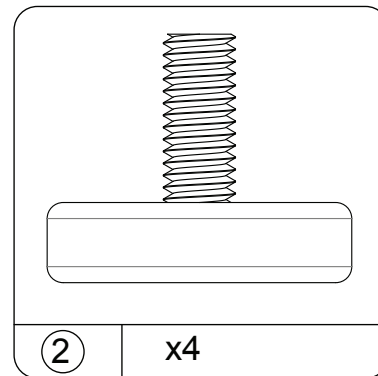
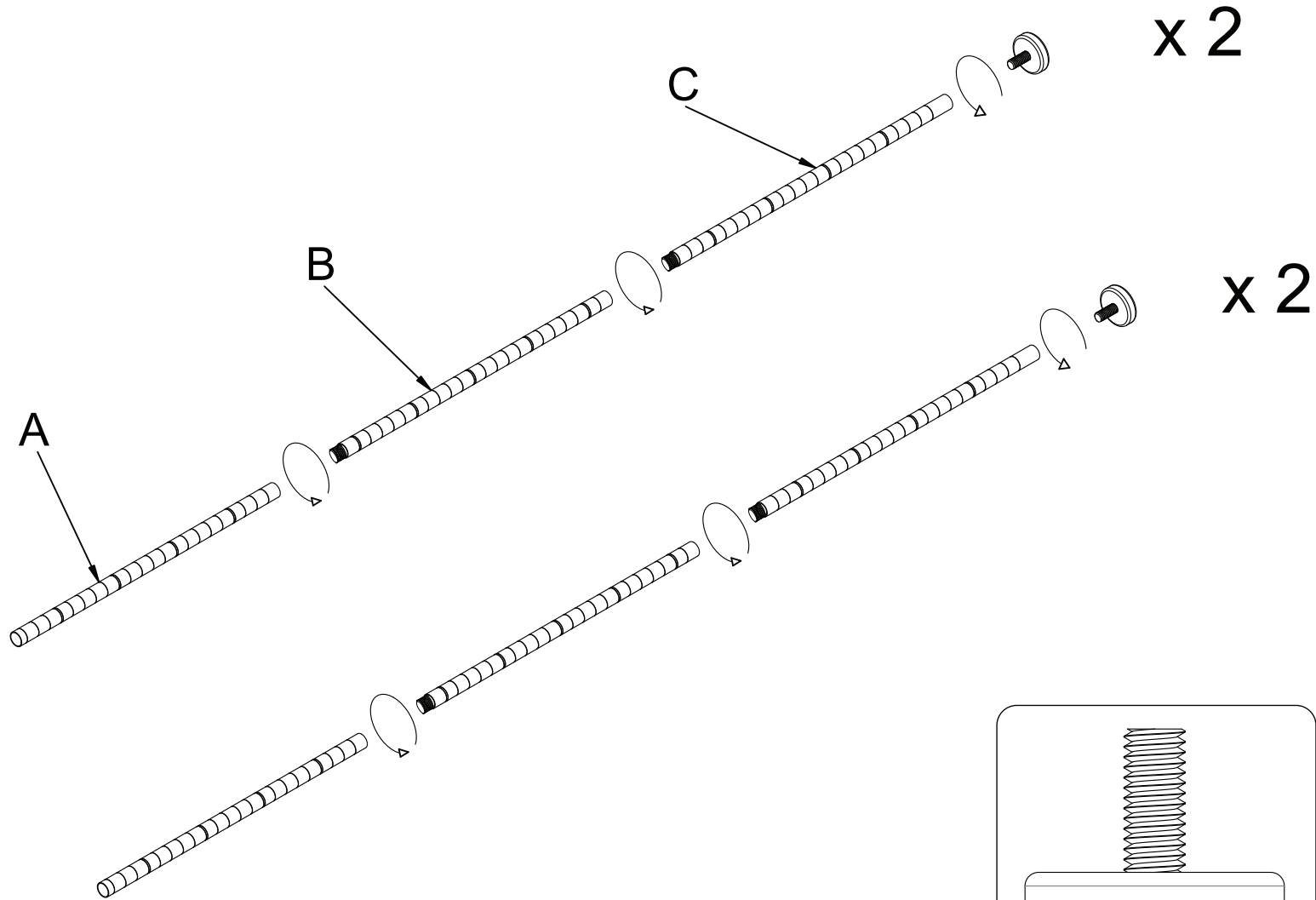

# 2

Note: Find the lowest position for the lower shelf in the posts and secure the male and female stoppers (D) as shown. The stoppers must be positioned at the same height in all 4 poles.

Nota : Trouvez la position désirée pour la tablette inférieure sur les montants et placez les bouchons (D) mâles et femelles tel qu'illustré. Les bouchons doivent être placés au même niveau sur les 4 montants.

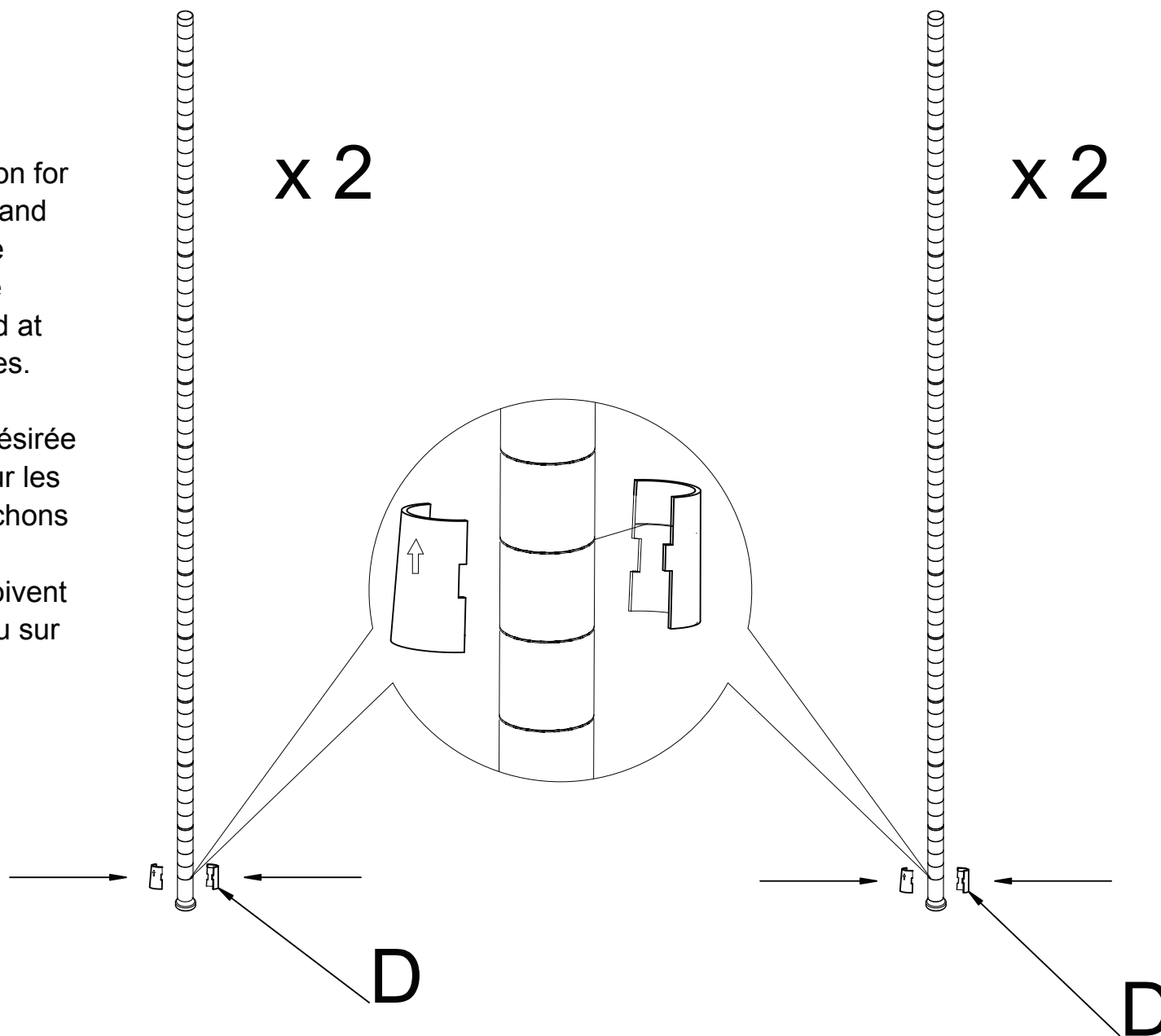

3

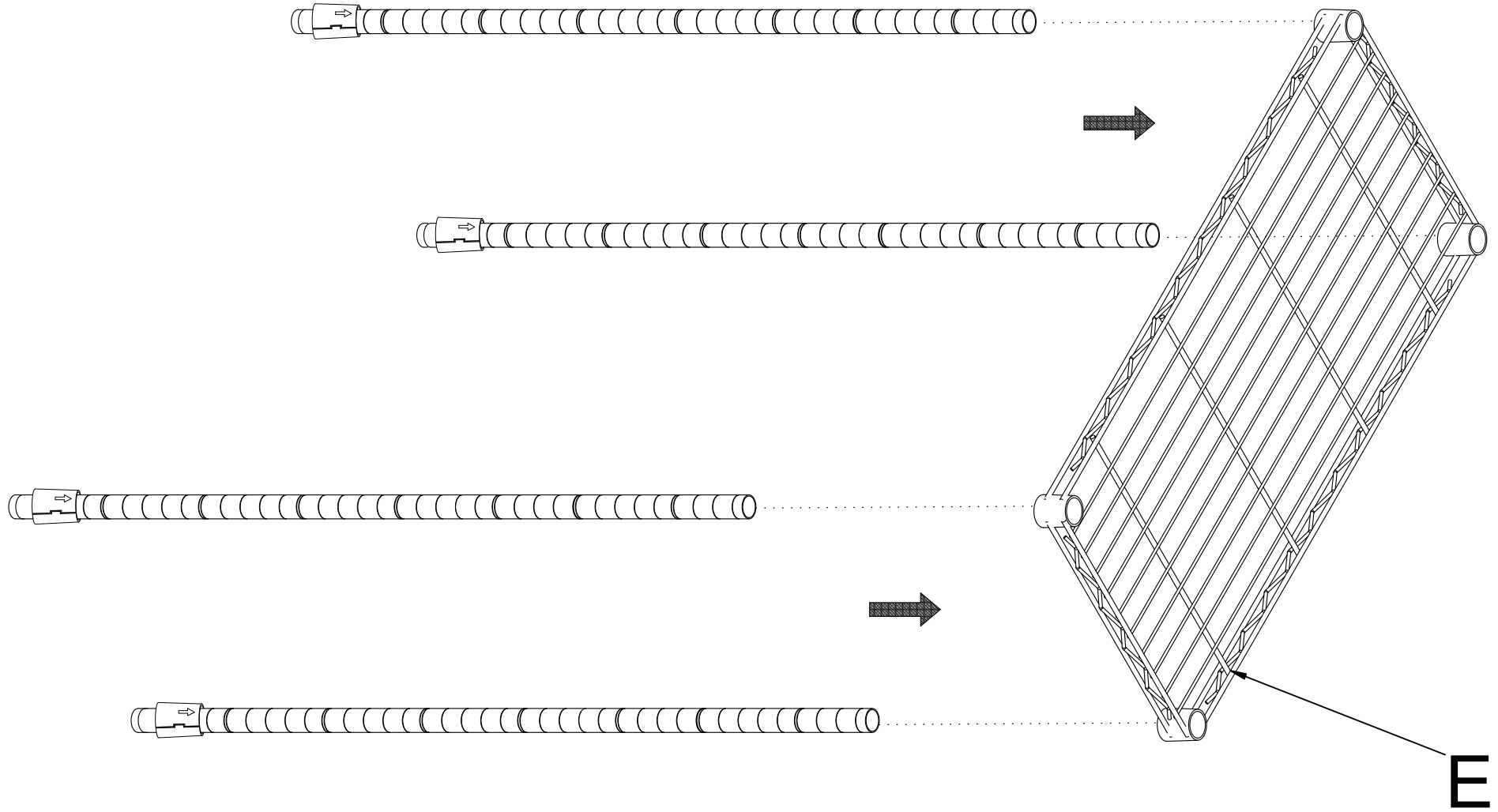

# 4

Note: Find the desired position for the next shelf in the posts and secure the male and female stoppers (D) as shown. The stoppers must be positioned at the same height in all 4 poles.

Nota : Trouvez la position désirée pour la prochaine tablette sur les montants et placez les bouchons (D) mâles et femelles tel qu'illustré. Les bouchons doivent être placés au même niveau sur les 4 montants.

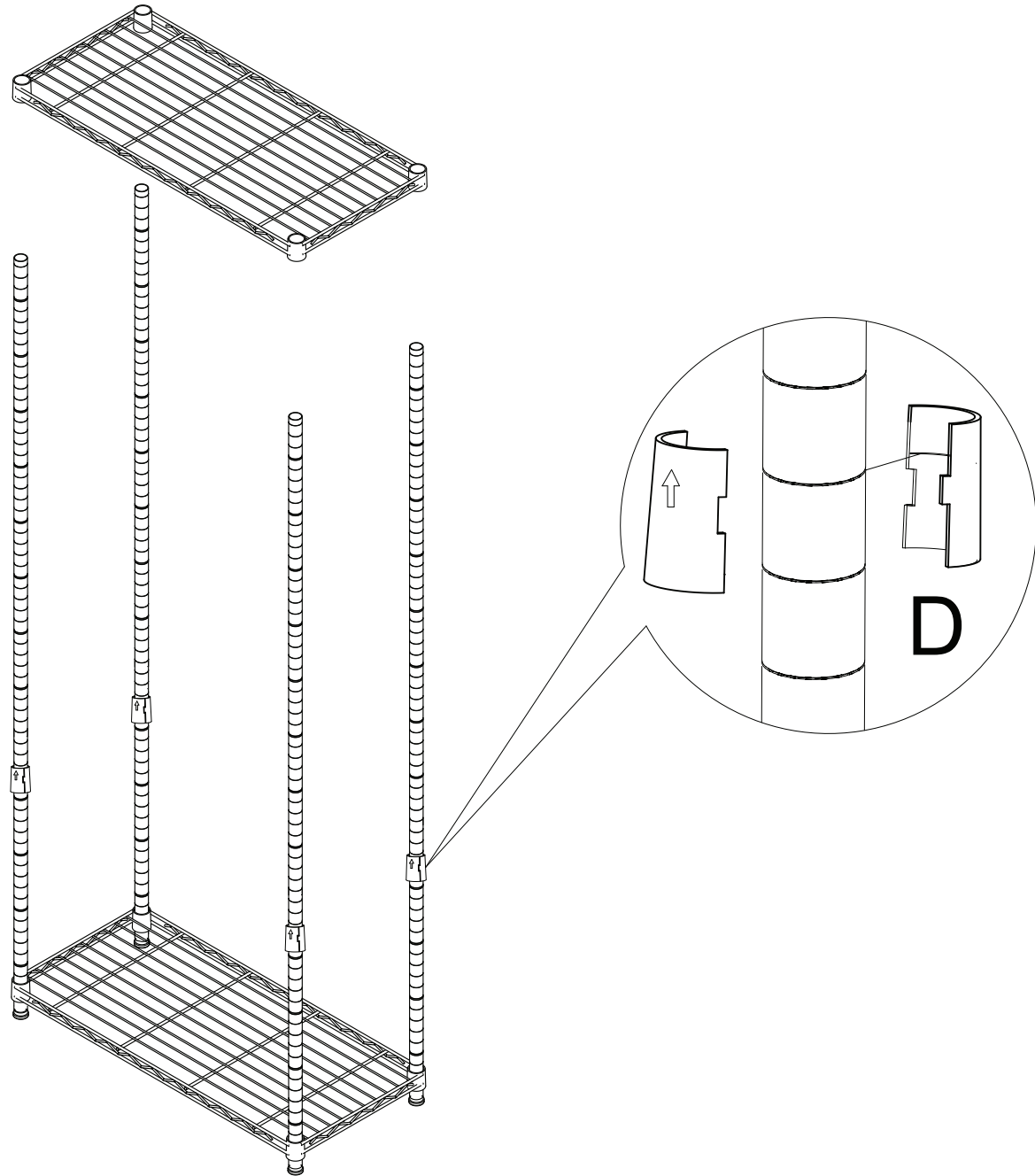

# 5

Note: Find the desired position for the next shelf in the posts and secure the male and female stoppers (D) as shown. The stoppers must be positioned at the same height in all 4 poles.

Nota : Trouvez la position désirée pour la prochaine tablette sur les montants et placez les bouchons (D) mâles et femelles tel qu'illustré. Les bouchons doivent être placés au même niveau sur les 4 montants.

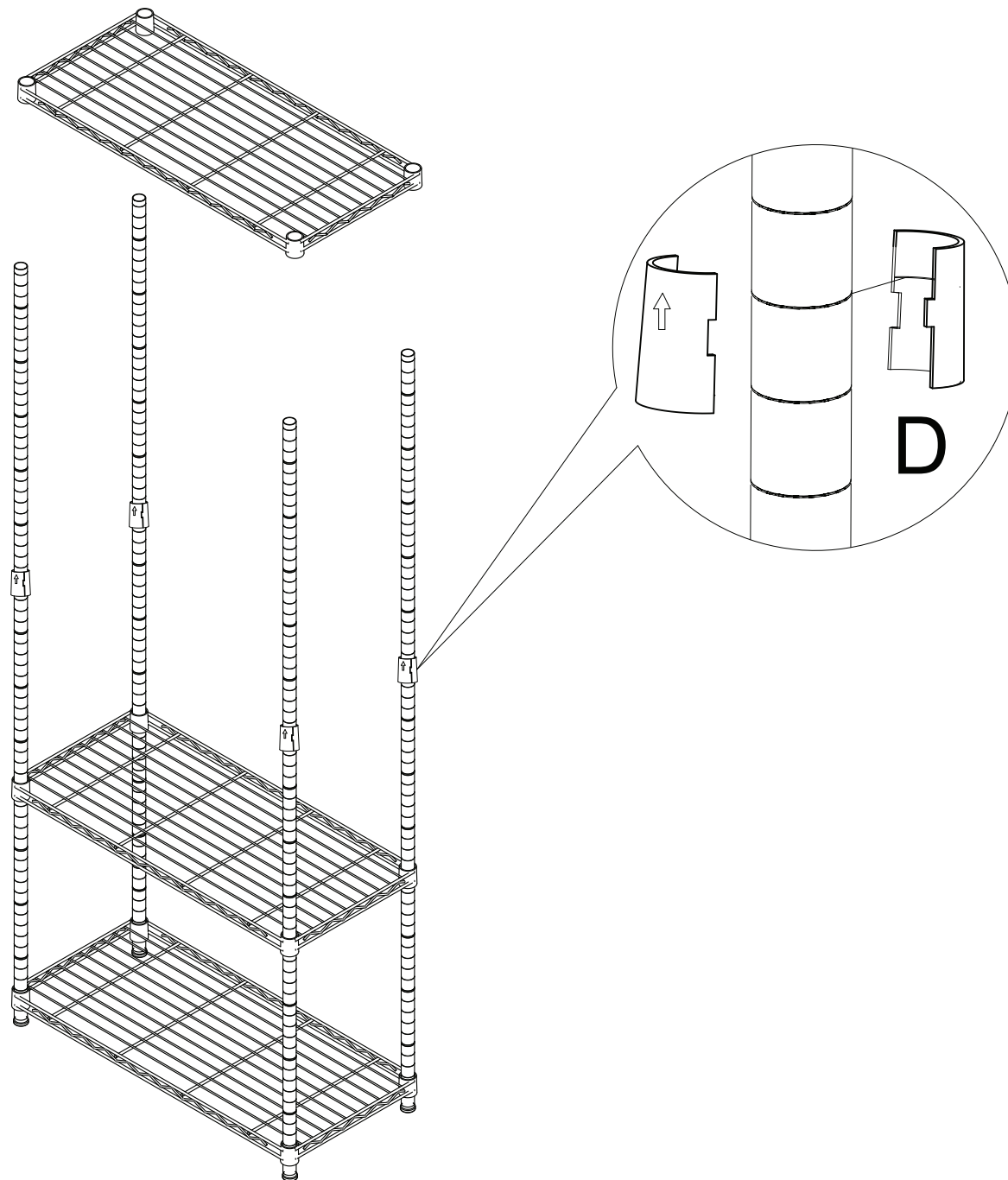

# 6

Note: Find the position as shown for the next shelf in the posts and secure the male and female stoppers (D) as shown. The stoppers must be positioned at the same height in all 4 poles.

Nota : Trouvez la position désirée pour la prochaine tablette sur les montants et placez les bouchons (D) mâles et femelles tel qu'illustré. Les bouchons doivent être placés au même niveau sur les 4 montants.

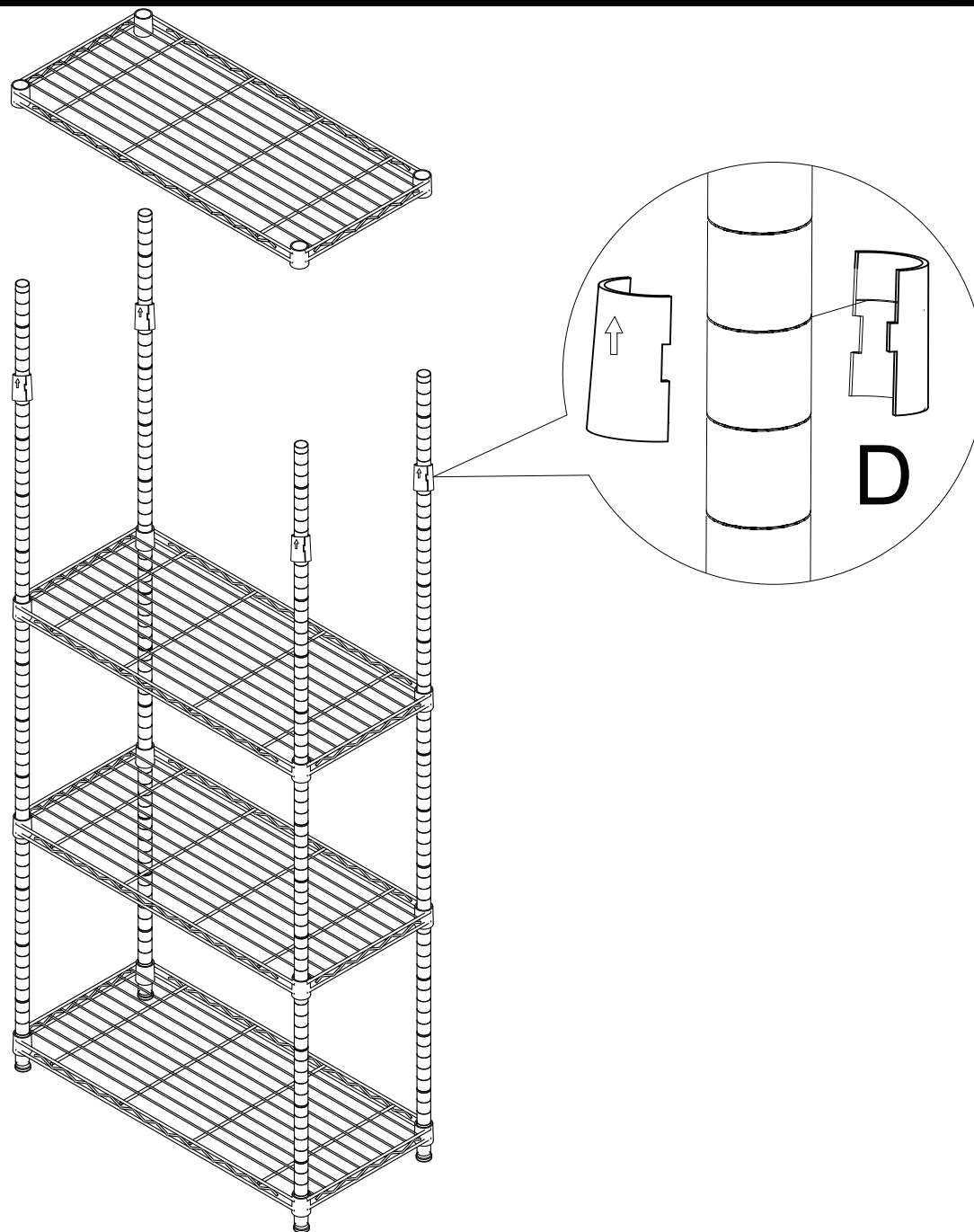

# 7

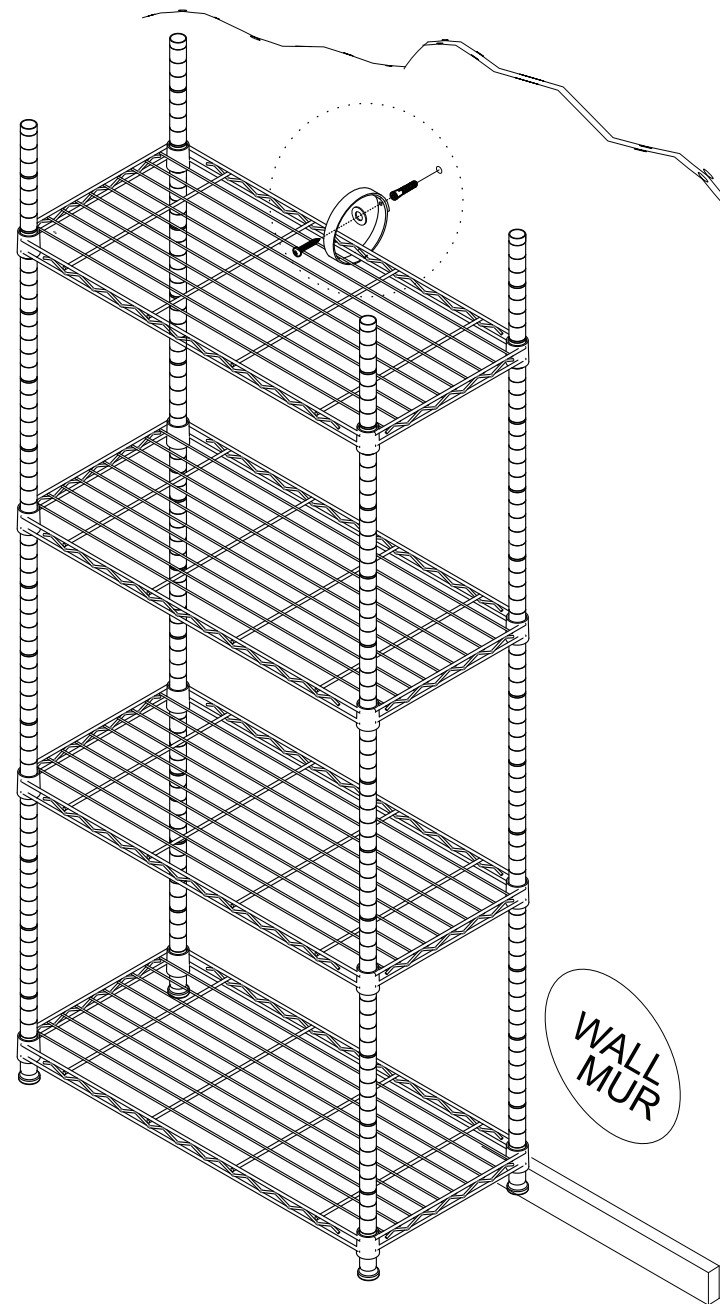
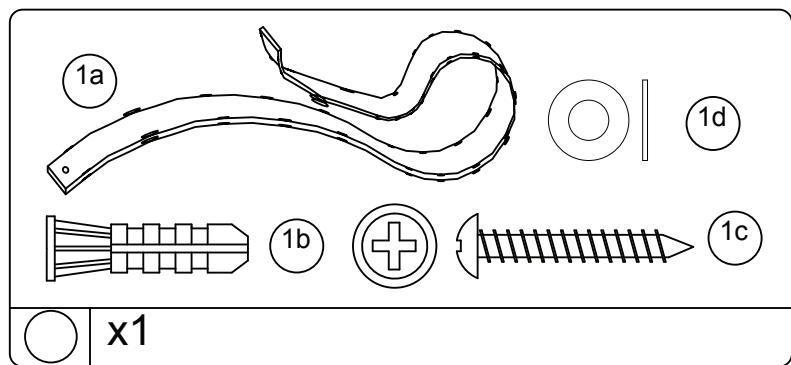
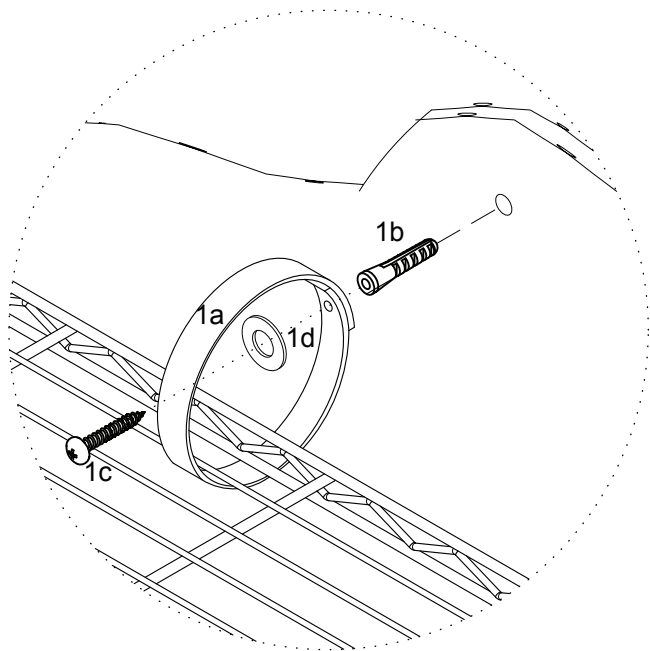

**WEIGHT LIMITS:  
LIMITES DE POIDS :**

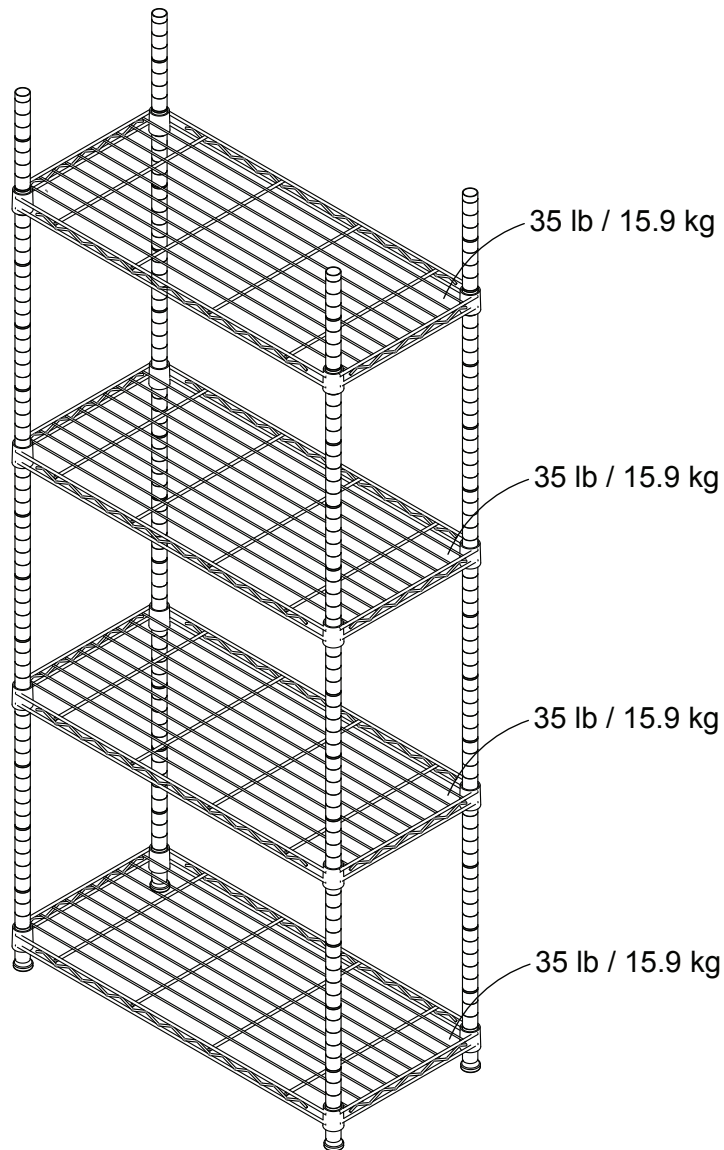

This unit has been designed to support the maximum loads shown.

Exceeding these load limits could cause sagging, instability, product collapse, and/or serious injury.

Cette unité a été conçue pour soutenir les charges maximum montrées.

Dépasser ces limites de charge pourrait causer fléchissement, instabilité, effondrement du produit et/ou une blessure grave.

**▲ WARNING**

Please make sure that all objects are removed before moving the assembled unit.

**▲ AVERTISSEMENT**

Veuillez vous assurer d'enlever tous les objets sur le meuble avant de le déplacer.

Enjoy Your Furniture  
Profitez de votre meuble