

DO **NOT** RETURN PRODUCT TO THE STORE
Individual stores do not stock parts.

NO REGRESAS ESTA PRODUCTO A LA TIENDA
Las tiendas no tiene partes.

NE RETOURNEZ PAS LE PRODUIT AU MAGASIN
Les magasins individuels ne gardent pas de pièces.

If a part is missing or damaged, call our toll-free customer service line. We will gladly ship your replacement parts FREE of charge.

Si falta partes o las partes estan danados llame gratis a la servicio del cliente. Con gusto mandamos las partes. Sin alguno carga.

Si une pièce manque ou est endommagée, appelez notre numéro de téléphone sans frais pour assistance à la clientèle. Nous enverrons avec plaisir les pièces de rechange sans frais.

Need Parts or
Assistance?

Nesacitas partes o
Asistencia?

Besoin de pièces
ou d'assistance?

1-800-489-3351

or access our website
o visitar la pagina del internet @ www.altrafurniture.com
ou accédez notre site web

For prompt, reliable service please have your assembly manual ready.

Para servicio mas rapido y reliable por favor tenga esta manual listo.

Pour un service rapide et fiable, s'il vous plaît ayez votre livret d'assemblage en main.

KEEP FOR REFERENCE

GUARDAR PARA REFERENCIA

GARDEZ POUR RÉFÉRENCE



▲ WARNING

Unit can tip over causing severe injury or death.

- Anchor unit to stud or wall.
- DO **NOT** allow children to climb on unit.
- Put heavy items on lower shelves or drawers.
- Open one drawer at a time.
- Read and follow all assembly instructions.

▲ AVISO

Este mueble puede caerse por encima causando daño serio o la muerte.

- Anclar el mueble a un esparrago o al muro.
- **NO** dejar que los niños suben por encima del mueble.
- Poner los artículos mas pesados en los tableros o cajones inferiores.
- Abrir un cajon a la vez.
- Leer y seguir todos de los instrucciones para el montaje.

▲ AVIS

L'unité peut basculer et causer de blessures graves ou la mort.

- Fixez l'unité au mur ou à un montant.
- Ne **PAS** laisser les enfants grimper sur l'unité.
- Déposez les articles lourds sur les tablettes ou dans les tiroirs du bas.
- Ouvrir un tiroir à la fois.
- Lire et suivre toutes les instructions d'assemblage.

Thank you for purchasing from Altra Furniture
Visit www.altrafurniture.com to view the limited
warranty valid in the U.S. and Canada.

ALTRAFURNITURE CUSTOMER SERVICE

Before starting – *Antes de Empezar* – *Avant de débiter.*



- Read each step carefully before starting. It is very important that each step is performed in the correct order. If these steps are not followed in sequence, assembly difficulties will occur.

Lea con cuidado cada paso antes de empezar. Es muy importante que cada paso se ejecute en el orden correcto, de lo contrario, tendrá dificultades en el ensamblaje.

Lisez chaque étape soigneusement avant de commencer. Il est très important que chaque étape de l'assemblage soit exécutée dans le bon ordre. Si ces étapes ne sont pas suivies dans l'ordre, des difficultés d'assemblage se produiront.

- Make sure all parts are included. Most board parts are labeled or stamped on the raw edge.

Asegúrese de tener todas las piezas. Cada pieza está marcada con una etiqueta o con un sello en el lado sin acabado.

Assurez-vous que toutes les pièces sont incluses. La plupart des pièces en bois sont étiquetées ou estampées sur le bord non-fini.

- Work in spacious area, preferably on a carpet, near the place the unit will be used.

Ejecute el ensamblaje en un área espaciosa, de preferencia sobre alfombra y cerca del lugar donde se usará el mueble.

Travaillez dans un endroit spacieux, préférentiellement sur un tapis, près de l'endroit où le meuble sera utilisé.

- Have the following tools.

Tenga las siguientes herramientas a la mano.
Ayez les outils suivants à la portée de la main.

- Do not use power tools to assemble your furniture. Power tools may strip or damage the parts.

No use herramientas eléctricas para ensamblar el mueble. Las herramientas eléctricas pueden dañar la unidad.

N'utilisez pas d'outils électriques pour assembler votre mobilier. Les outils électriques peuvent démolir ou endommager les pièces.

HELPFUL HINTS

- Visit our website for assembly video clips.
- Identify, sort and count the parts before attempting assembly.
- Call our toll free number if you need assistance identifying parts.
- Compression dowels are lapped in with a hammer.
- Slides have lips only on the right side.
- Cam locks that are properly fastened on a horizontal board will face toward the center of the unit, on a vertical board the point on the lock will face the bottom.
- Back panels provide stability and support. Use all the nails provided.
- When nailing back panels to the unit, be sure there is equal distance on all sides to square the unit.
- Units without the back panel installed may collapse.
- Clean the product with your favorite furniture polish and a soft cloth. DO NOT USE harsh chemicals or abrasive cleaners.
- Move your new furniture carefully, with two people lift and carry the unit to a new location.
- Never push, pull or drag your furniture (especially on carpet).
- Your Altrafurniture can be disassembled and reassembled to move.
- Additional parts are available for a nominal fee.

Gracias por haber comprado de Altra Furniture
Visite www.altrafurniture.com para ver la garantía
limitada válida solamente en Estados Unidos y
Canadá.

SERVICIO AL CLIENTE DE ALTRAFURNITURE

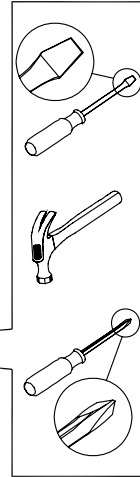

Call us at:
Llame al:
Téléphonez au:

1-800-489-3351



Fax:
Envíe un facsimil:
Envoyez une télécopie:

1-636-745-1005



Visit our website:
Visite nuestra página de internet:
Visitez notre site Web:

www.altrafurniture.com



Write to:
Escriba a:
Écrivez à l'adresse:

ALTRAFURNITURE
410 East First Street South
Wright City, MO 63390 USA
Attention: Service Dept.

Merci d'avoir acheté un produit Altra Furniture
Visitez www.altrafurniture.com pour voir la garantie
limitée valide au Canada et aux États-Unis.

SERVICE À LA CLIENTÈLE DE ALTRAFURNITURE

Monday – Friday
7:00 am – 8:00 pm
Central Time

Saturday
9:00 am – 5:00 pm
Central Time

Lunes – Viernes
7:00 am – 8:00 pm
Tiempo Central

Sábado
9:00 am – 5:00 pm
Tiempo Central

Lundi-Vendredi
7 h-20 h
Heure Normale du Centre

Samedi
9 h-17 h
Heure Normale du Centre

NOTAS UTILES

sustancias abrasivas.

- *Mueva su mueble con mucho cuidado y con la ayuda de otra persona levante y mueva el mueble a su lugar.*
- *Nunca empuje, jale o arrastre un mueble (especialmente sobre alfombra).*
- *Los muebles de Altrafurniture pueden ser ensamblados o desarmados para ser transportados.*
- *Por un pago nominal puede ordenar partes adicionales.*

r muebles. No use químicos o

REMARQUES UTILES

- *Visitez notre site Web pour voir des bandes vidéos d'instructions.*
- *Identifiez, séparez et comptez les pièces avant d'entreprendre l'assemblage.*
- *Appelez à notre numéro sans frais si vous avez besoin d'aide pour identifier les pièces.*
- *Les goujons de compression sont insérés avec un marteau.*
- *Les glissières ont des rebords seulement sur le côté droit.*
- *Les serrures de came qui sont serrées sur une planche horizontale doivent faire face au centre de l'unité. Sur une planche verticale, la pointe de la serrure doit être orientée vers le bas.*
- *Les panneaux arrière stabilisent et soutiennent le meuble. Utilisez tous les clous fournis.*
- *En enfonçant les clous dans une planche, assurez-vous que toutes les distances entre les coins sont égales pour que l'unité soit carrée.*
- *Sans leur panneau arrière, les unités peuvent s'écrouler.*
- *Nettoyez le produit avec votre poli à meubles préféré et un linge doux. NE PAS UTILISER de produits chimiques ou de nettoyeurs abrasifs.*
- *Déplacez votre nouveau meuble avec soin, avec l'aide d'une autre personne et portez-le jusqu'à son nouvel emplacement.*
- *Ne jamais pousser ou traîner votre meuble (surtout sur un tapis).*
- *Votre meuble Altrafurniture peut être démonté puis ré-assemblé pour être déplacé.*
- *Il est possible d'obtenir des pièces supplémentaires à un prix modique.*

PARTS -PIEZAS-PIECES

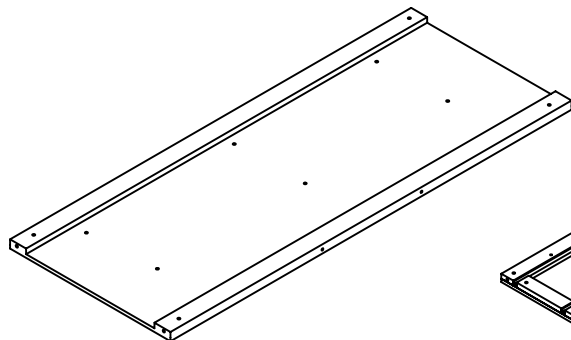

A
TOP
Panel superior
DESSUS
T9302096010

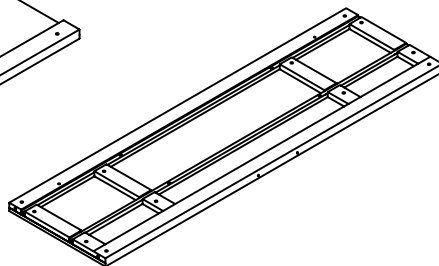

B
TOP
Panel trasero
PANNEAU ARRIÈRE
T9302096020

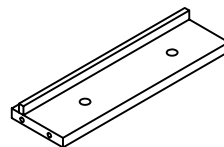

C
LEFT SIDE PANEL
Panel base
PANNEAU INFÉRIEUR
T9302096030

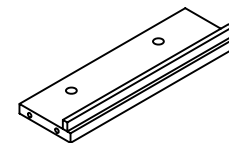

D
RIGHT SIDE PANEL
Panel izquierdo
PANNEAU GAUCHE
T9302096040

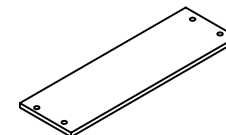

E
BACK PANEL
Panel trasero
PANNEAU ARRIÈRE
T9302096050

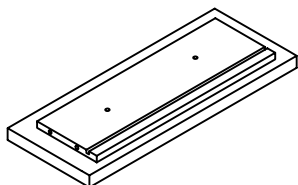

F
DRAWER FRONT
Frente del cajón
DEVANT DE TIROIR
T9302096060

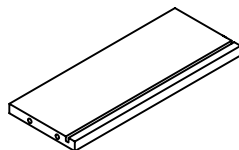

G
DRAWER BACK
Panel trasero del cajón
DOS DE TIROIR
T9302096070

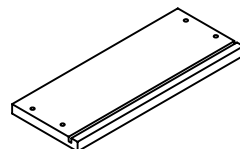

H
RIGHT DRAWER SIDE
Lado derecho del cajón
CÔTÉ DROIT DE TIROIR
T9302096080

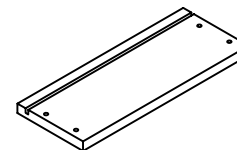

I
LEFT DRAWER SIDE
Lado izquierdo del cajón
CÔTÉ GAUCHE DU TIROIR
T9302096090

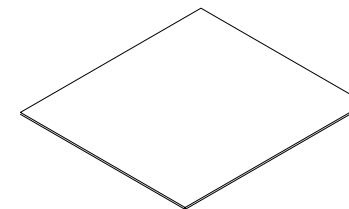

J
DRAWER BOTTOM
Fondo del cajón
FOND DE TIROIR
T9302096100

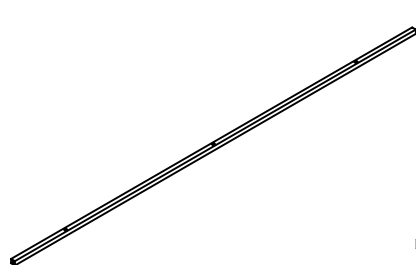

K
 SUPPORT TUBE
 Tube soporte
 TUBE SOUTENIR
 T9302096110

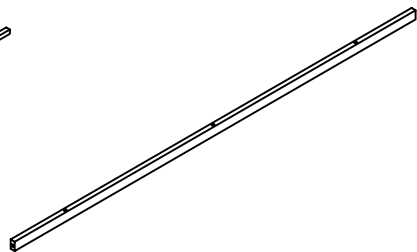

L
 SUPPORT TUBE
 Tube soporte
 TUBE SOUTENIR
 T9302096120

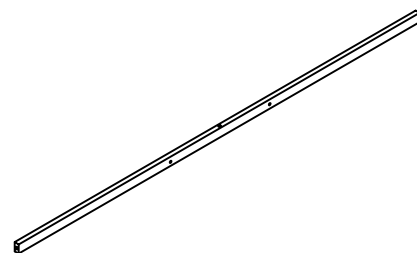

M
 BACK RAIL
 Riel trasero
 RAIL ARRIÈRE
 T9302096130

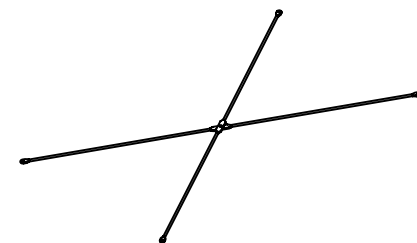

Preassembled Parts	
BAR	T9302096141
BOLT	TTL2035
NUT	TTL2105

N
 CROSS BAR
 la barra transversal
 BARRE TRANSVERSALE
 T9302096140

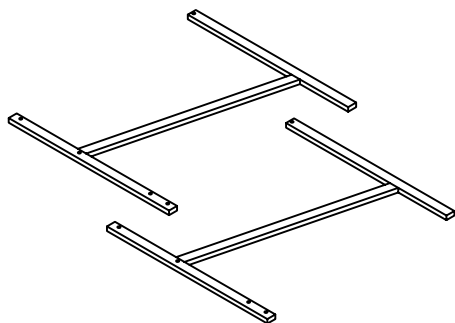

O
 SIDE FRAME
 Marco lateral
 CÔTÉ CADRE
 T9302096150

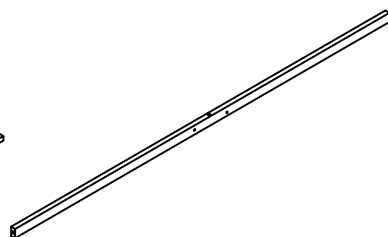

P
 BACK RAIL
 Riel trasero
 RAIL ARRIÈRE
 T9302096160

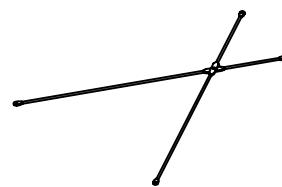

Preassembled Parts	
BAR	T9302096171
BOLT	TTL2035
NUT	TTL2105

Q
 CROSS BAR
 la barra transversal
 BARRE TRANSVERSALE
 T9302096170

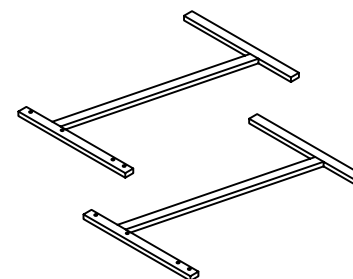

R
 SIDE FRAME
 Marco lateral
 CÔTÉ CADRE
 T9302096180

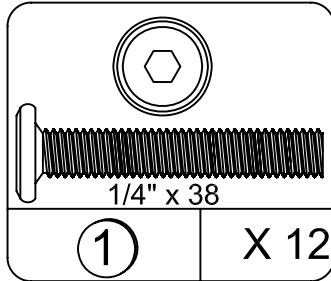

1 X 12
BOLT
Tornillo
BOULON
TTL2034

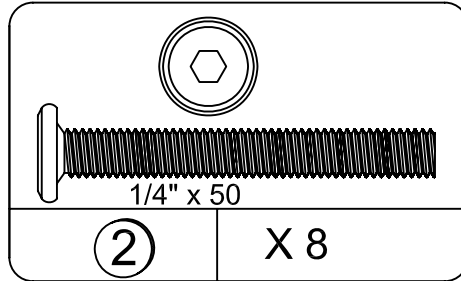

2 X 8
BOLT
Tornillo
BOULON
TTL2017

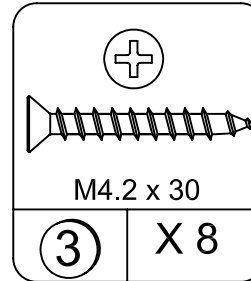

3 X 8
SCREW
Tornillo
VIS
TTL1016

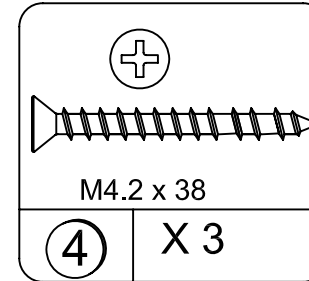

4 X 3
SCREW
Tornillo
VIS
TTL1020

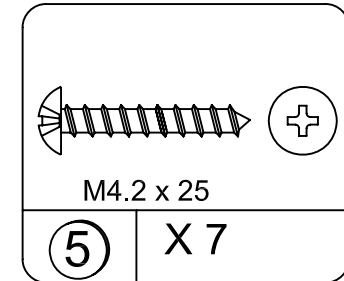

5 X 7
SCREW
Tornillo
VIS
TTL1010

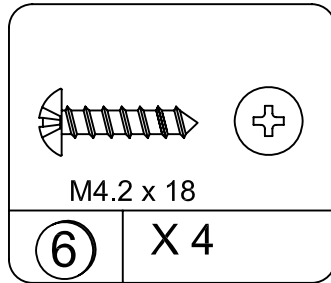

6 X 4
SCREW
Tornillo
VIS
TTL1021

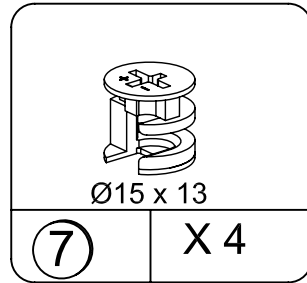

7 X 4
CAM LOCK
Tornillo de cerradura
SERRURE DE CAME
TTL6001

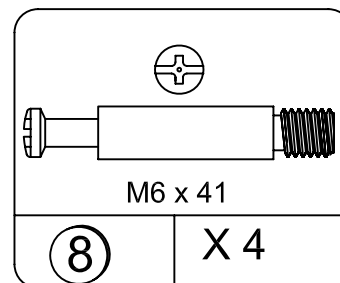

8 X 4
CAM BOLT
Tornillo de rosca
BOULON DE CAME
TTL6002

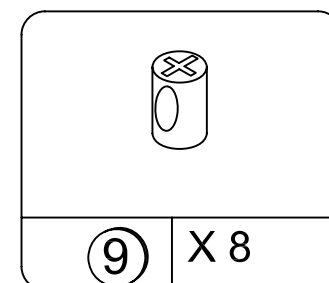

9 X 8
NUT
Tuerca
ÉCROU
TTL2014

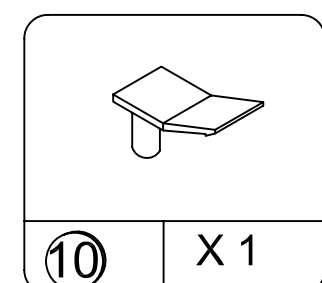

10 X 1
DRAWER STOP
Parada de cajón
ARRÊT DE
TIROI RTTL9103

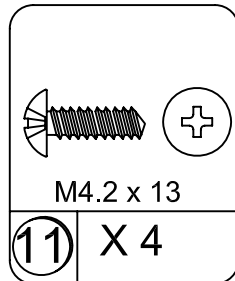

11 X 4
SCREW
Tornillo
VIS
TTL1009

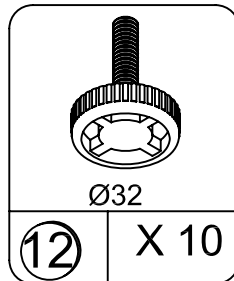

12 X 10
FOOT
Pie
PIED
TTL9201

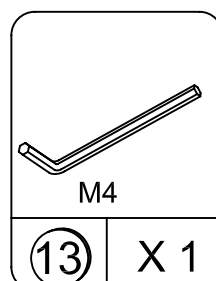

13 X 1
HEX KEY
Llave en L
CLÉ HEXAGONALE
TTL5003

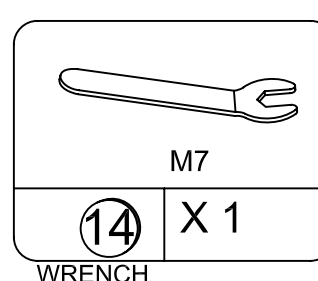

14 X 1
WRENCH
llave
CLÉ
TTL5104

Main Desk

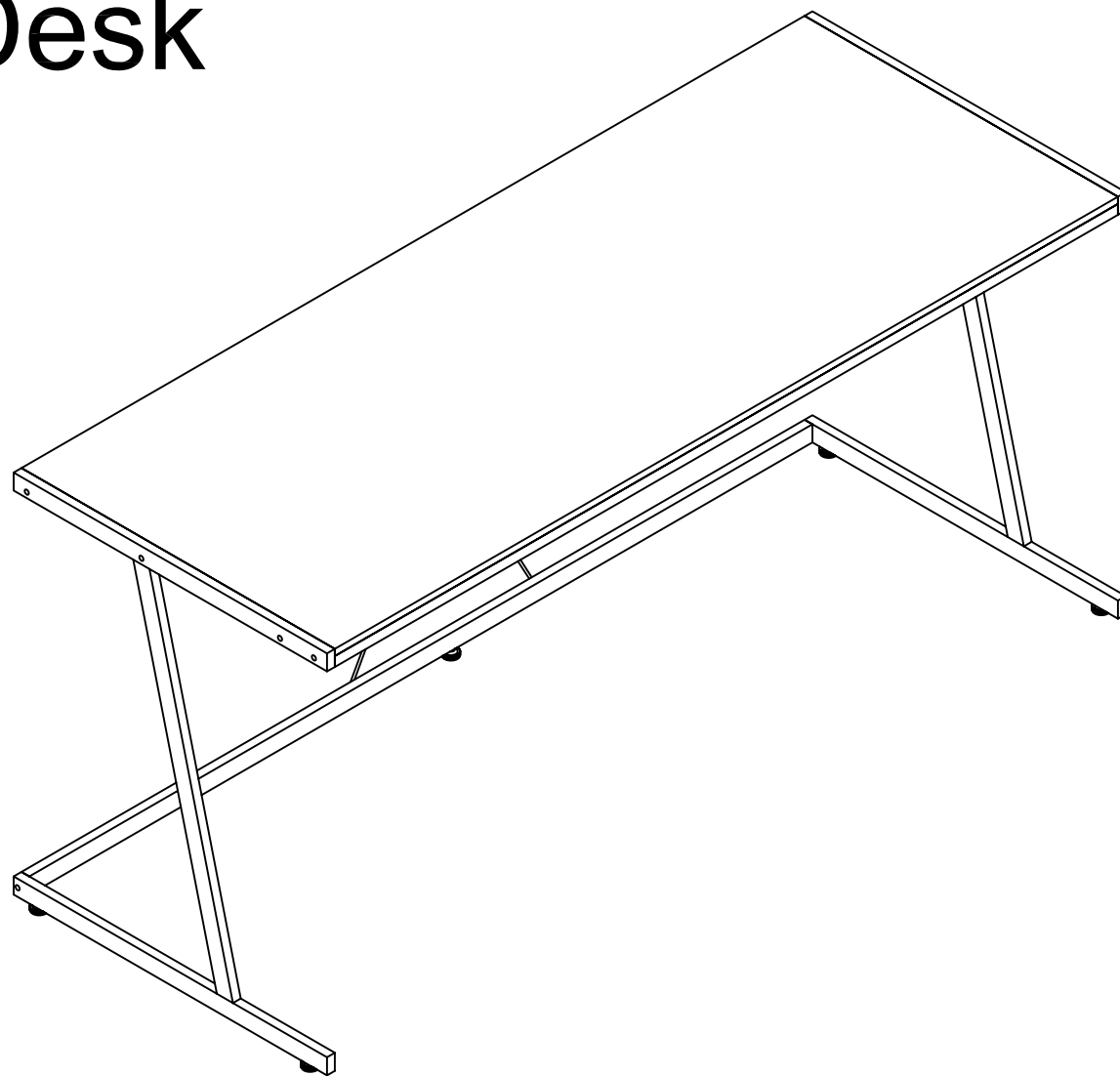

1

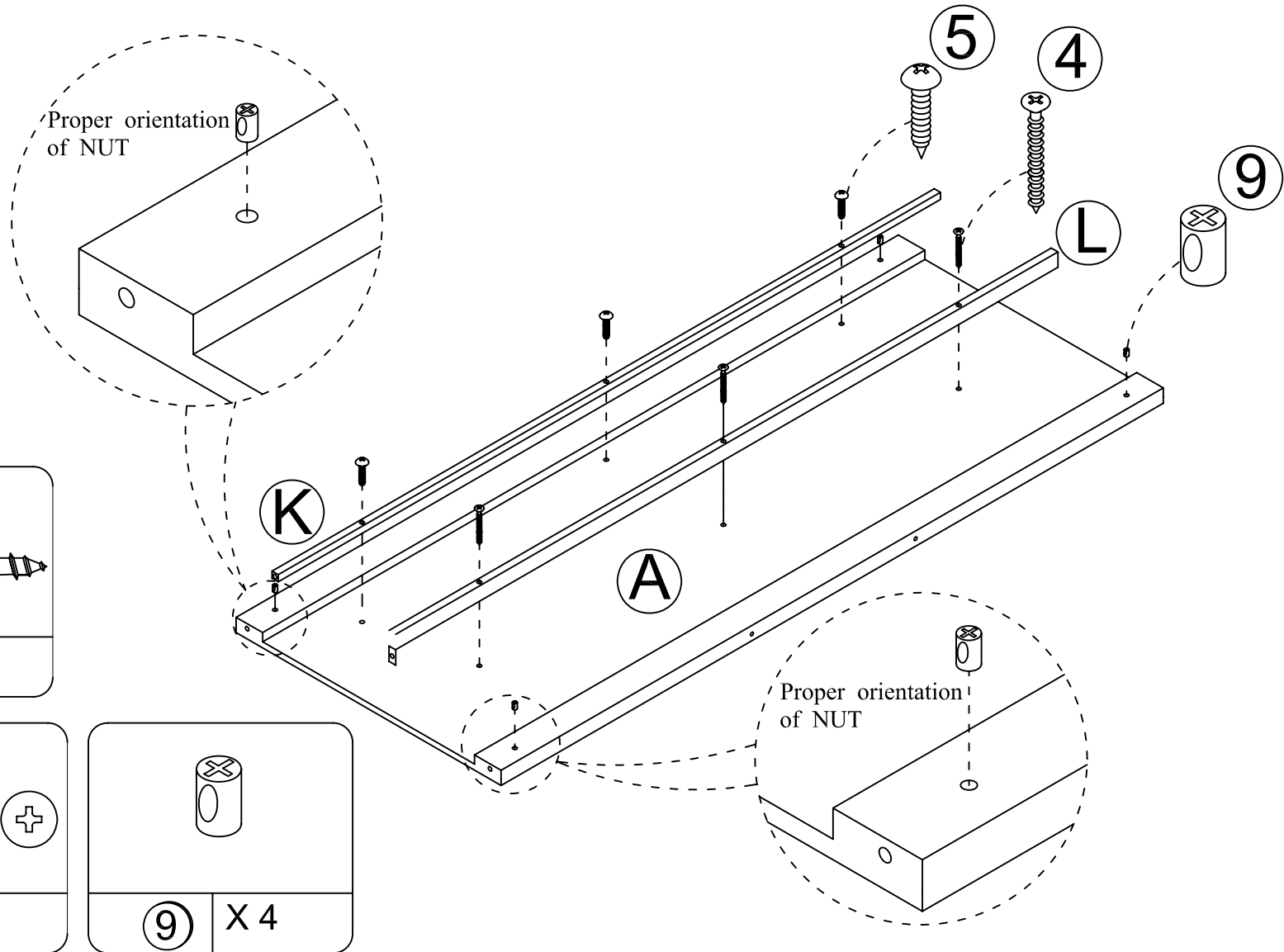

3

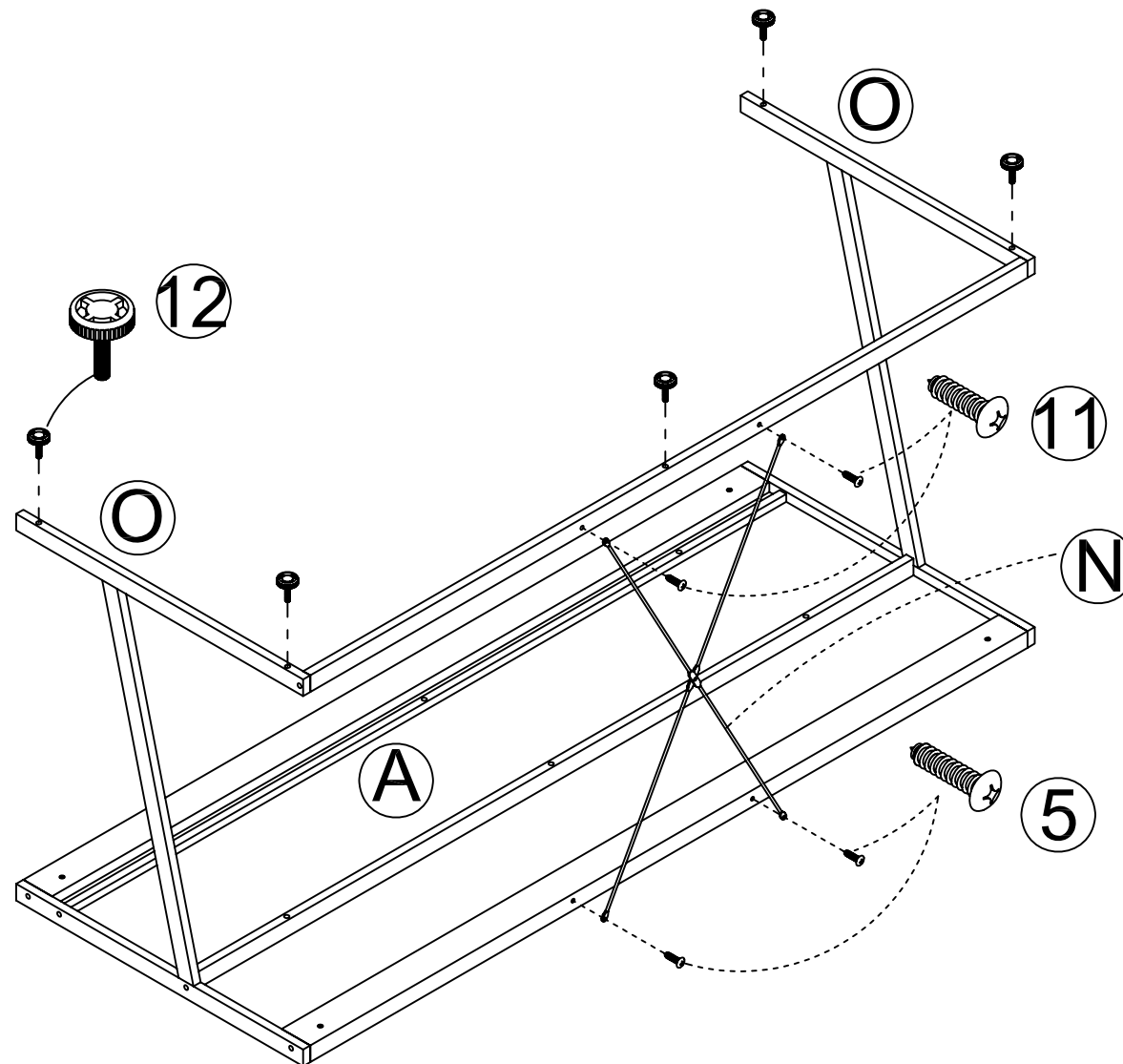
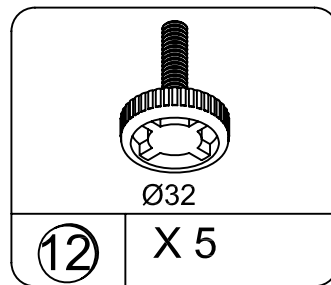
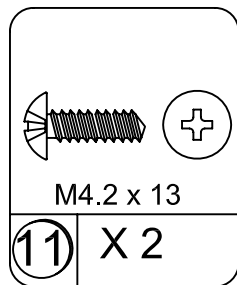
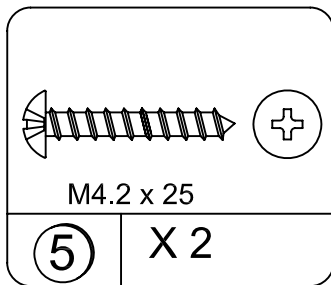

Nesting Desk

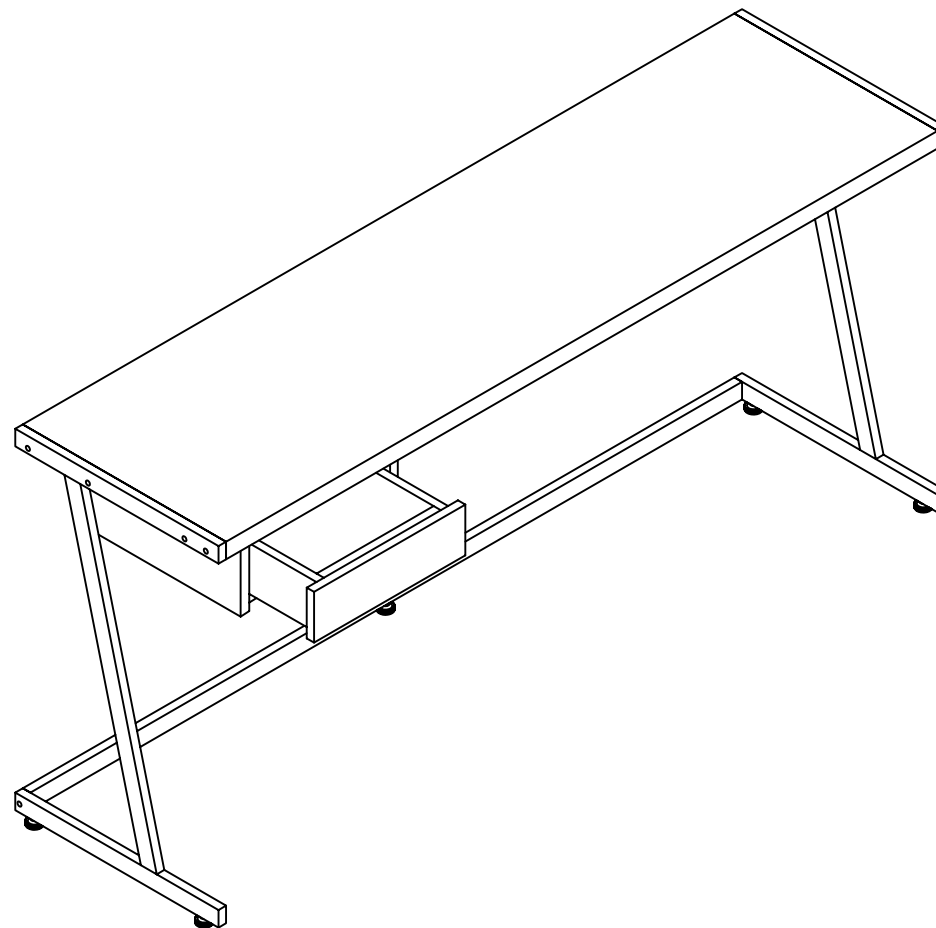

1

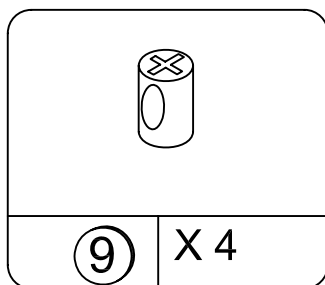
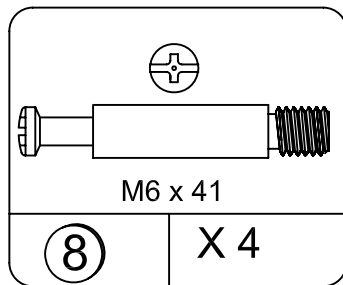
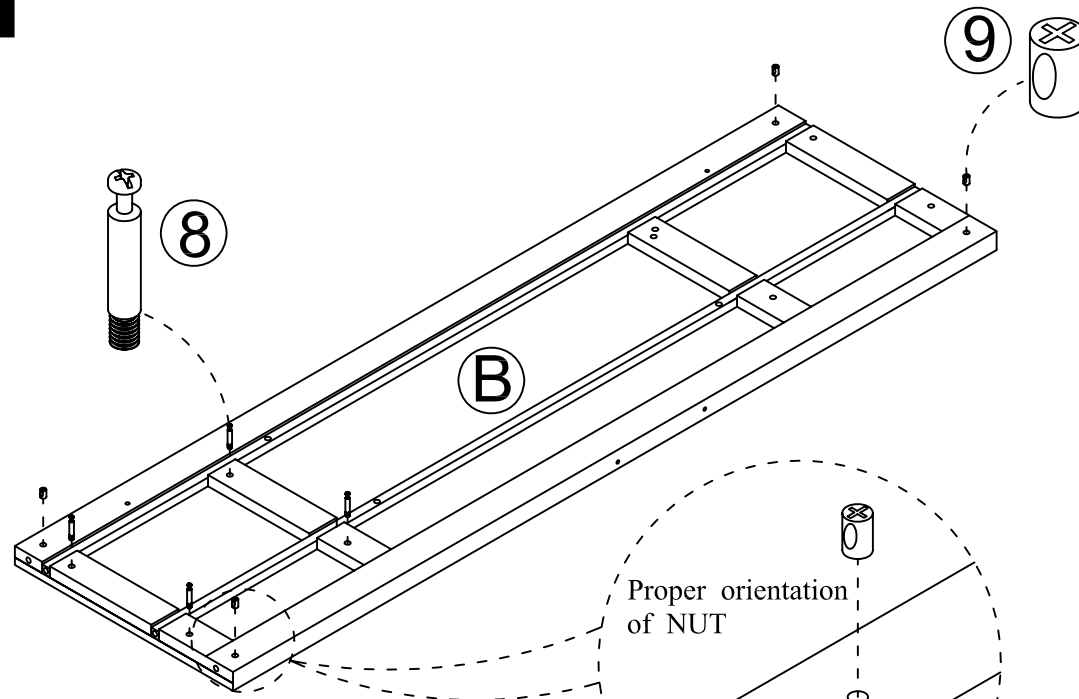

This illustration shows how the CAM fastening system works.

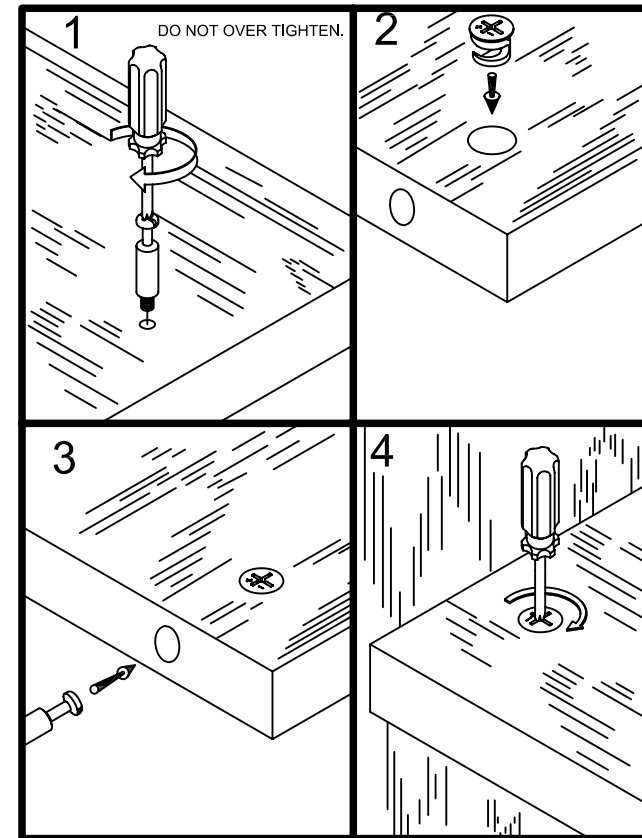

2

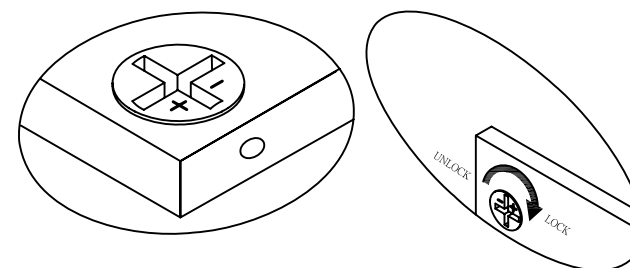
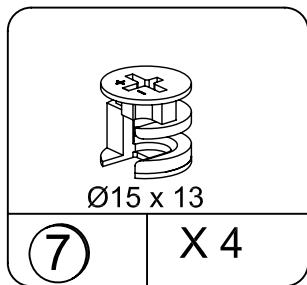
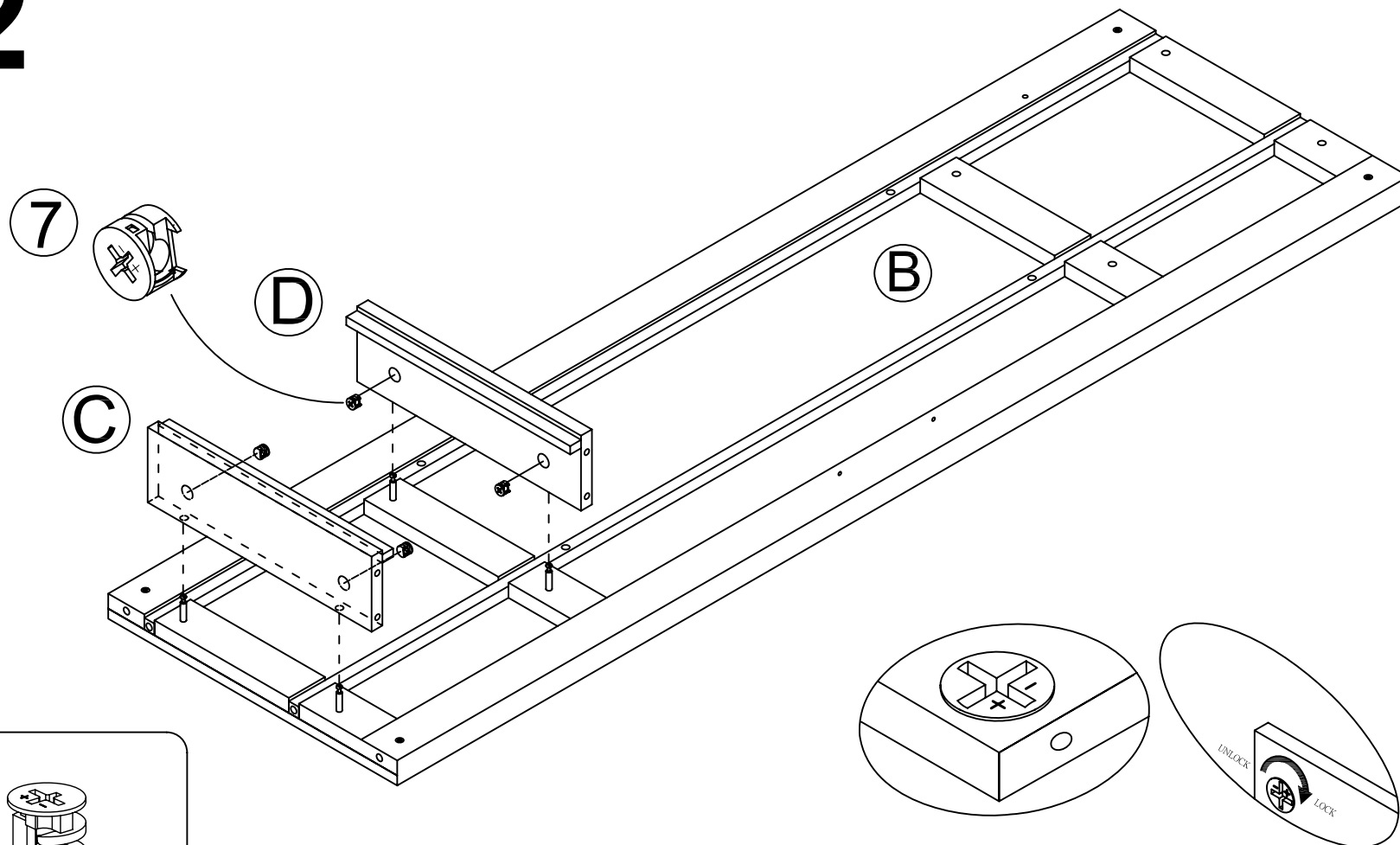

Proper orientation of CAM LOCK

3

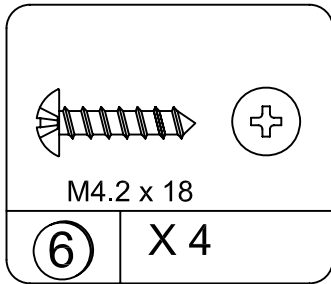
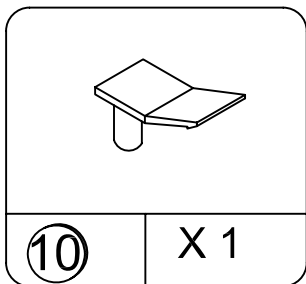
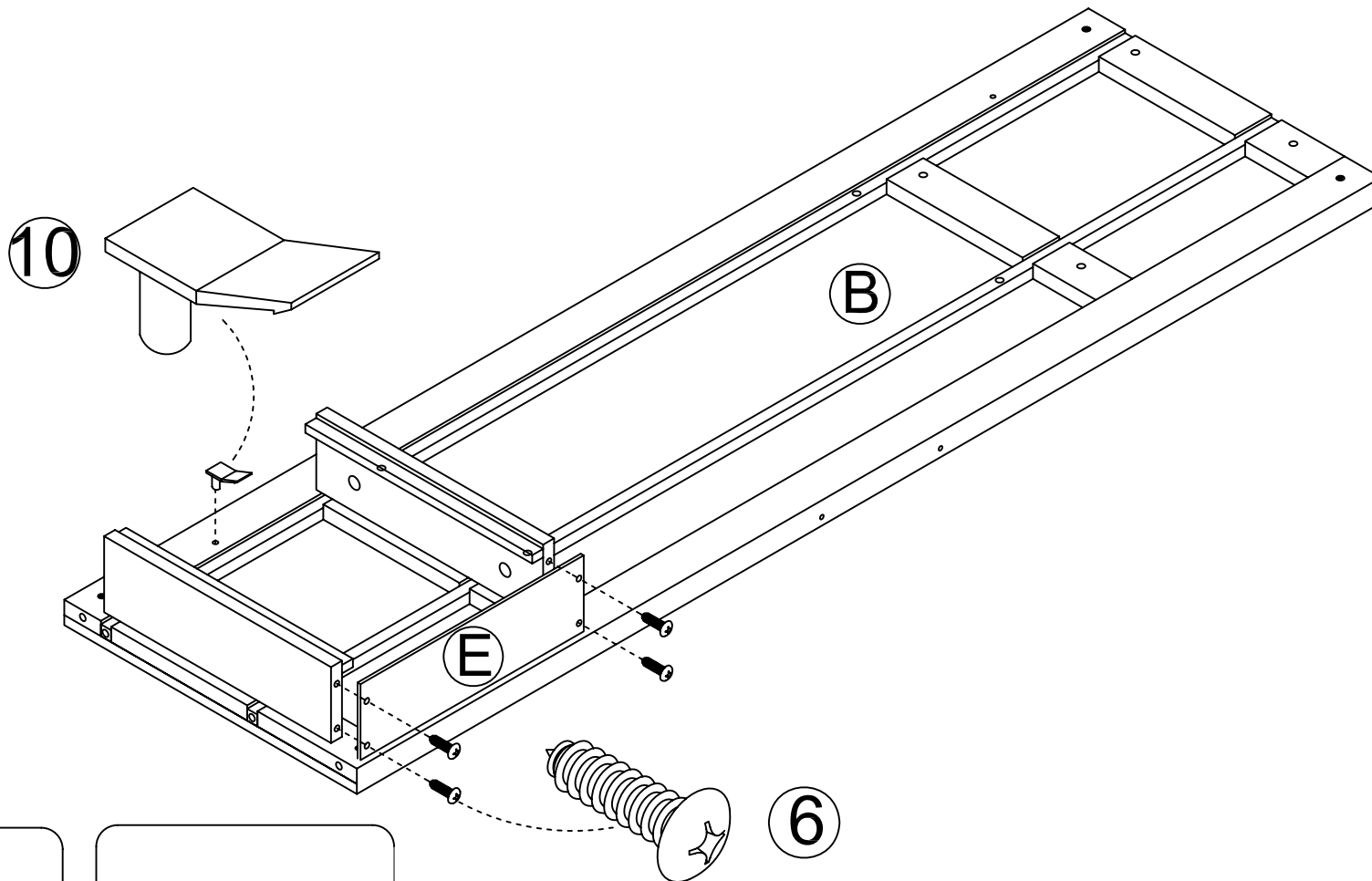

4

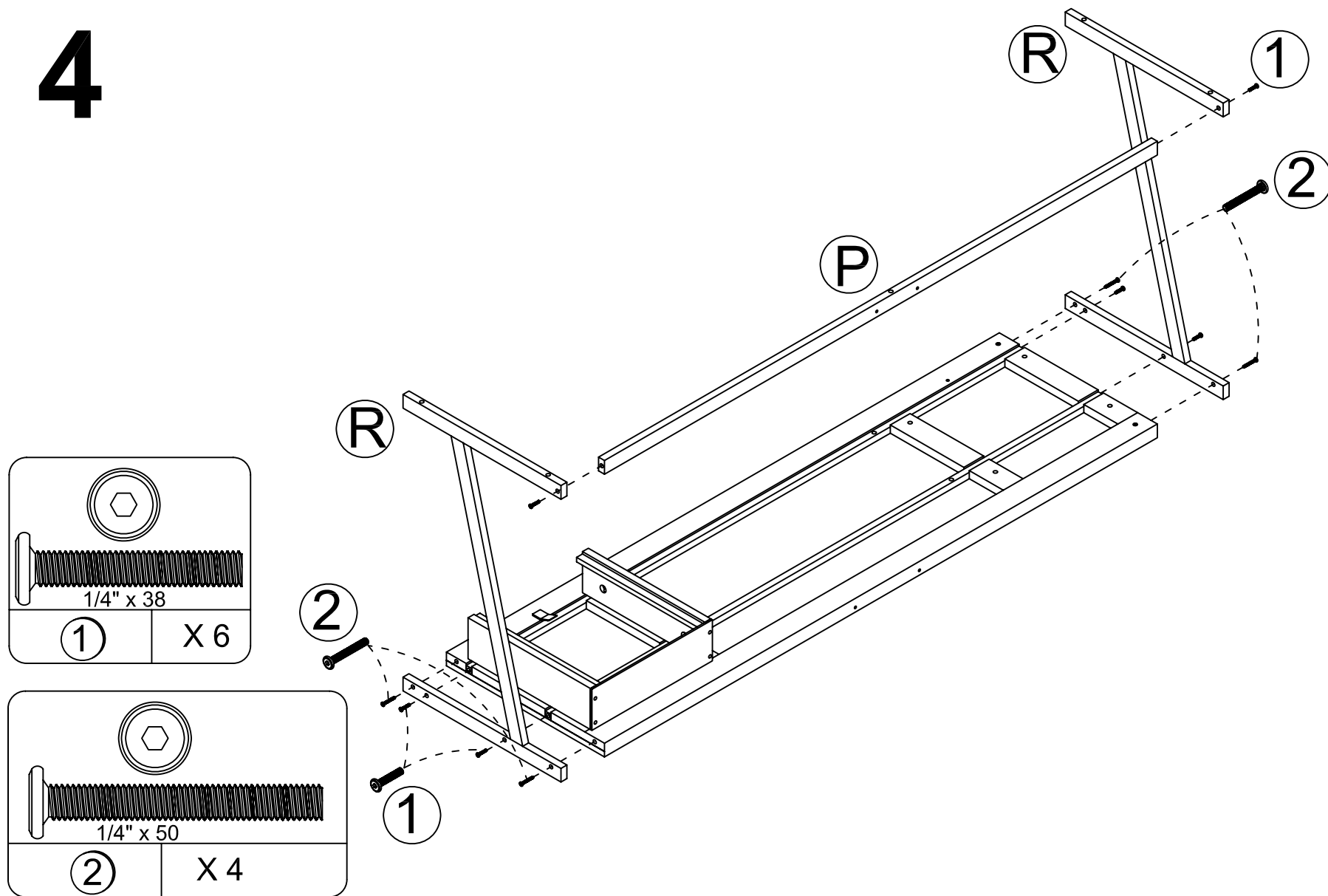

5

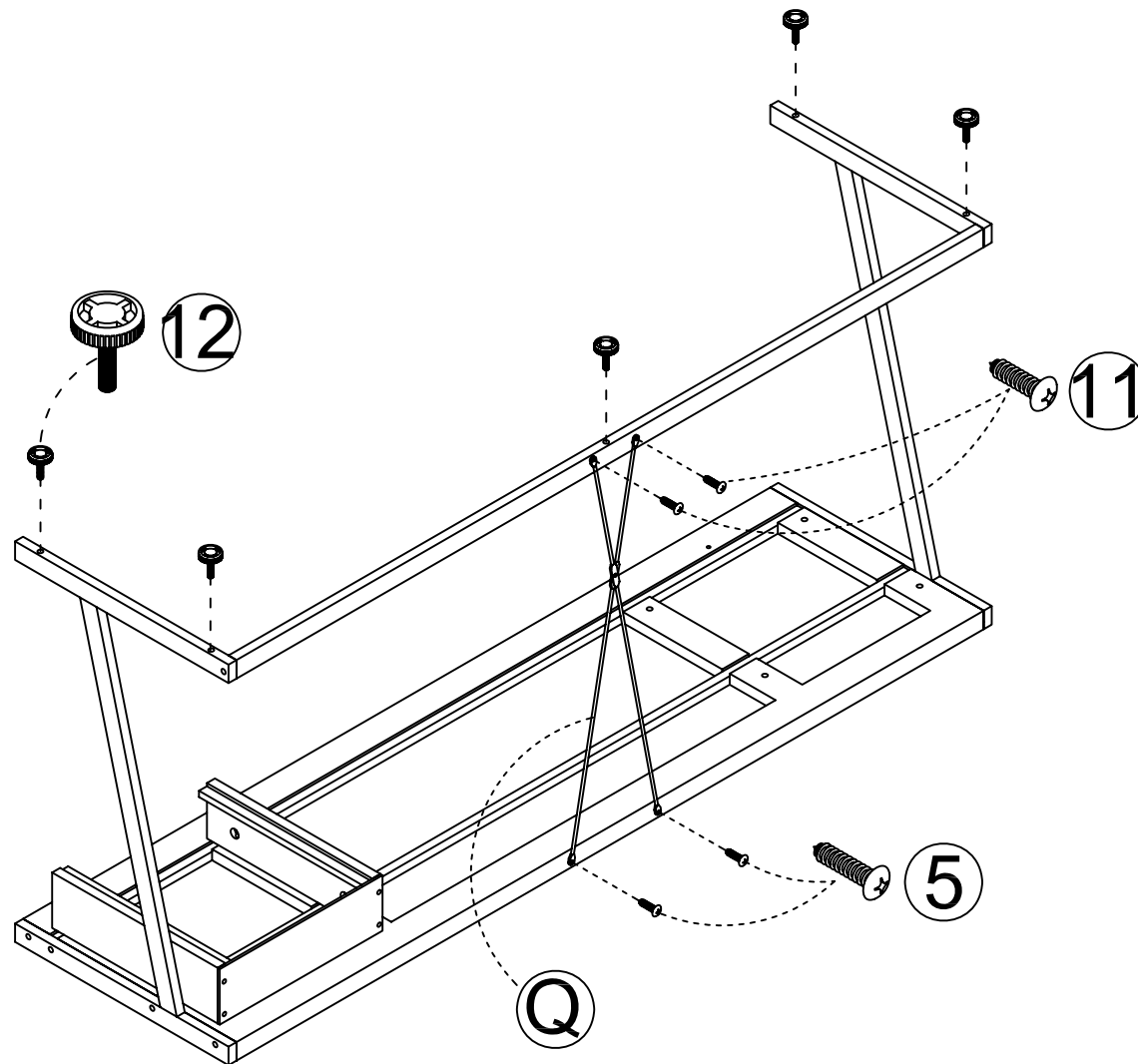
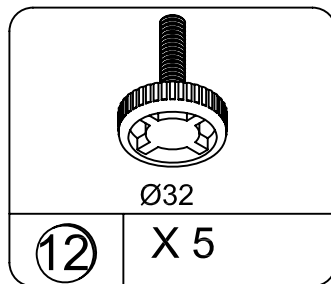
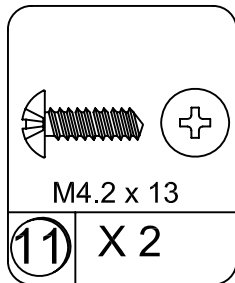
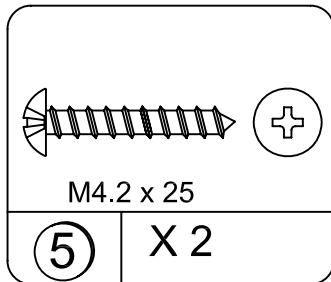

6

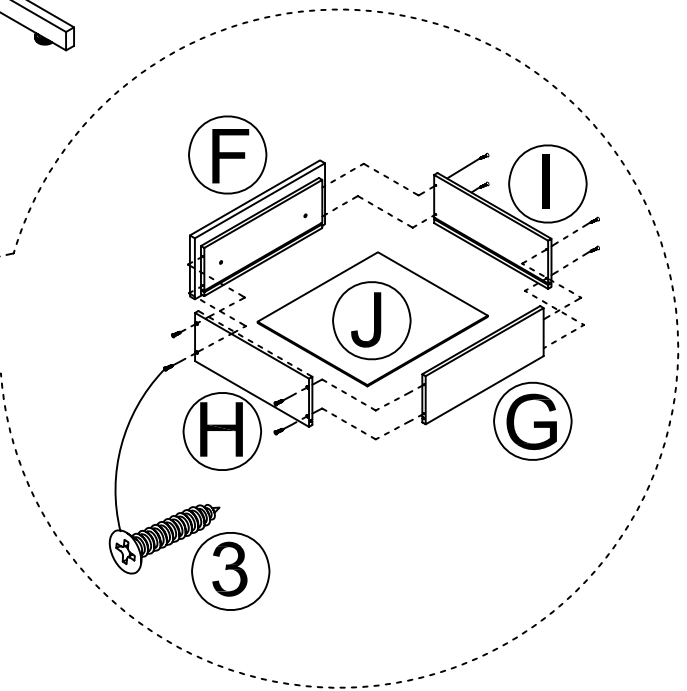
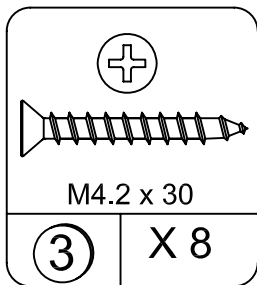
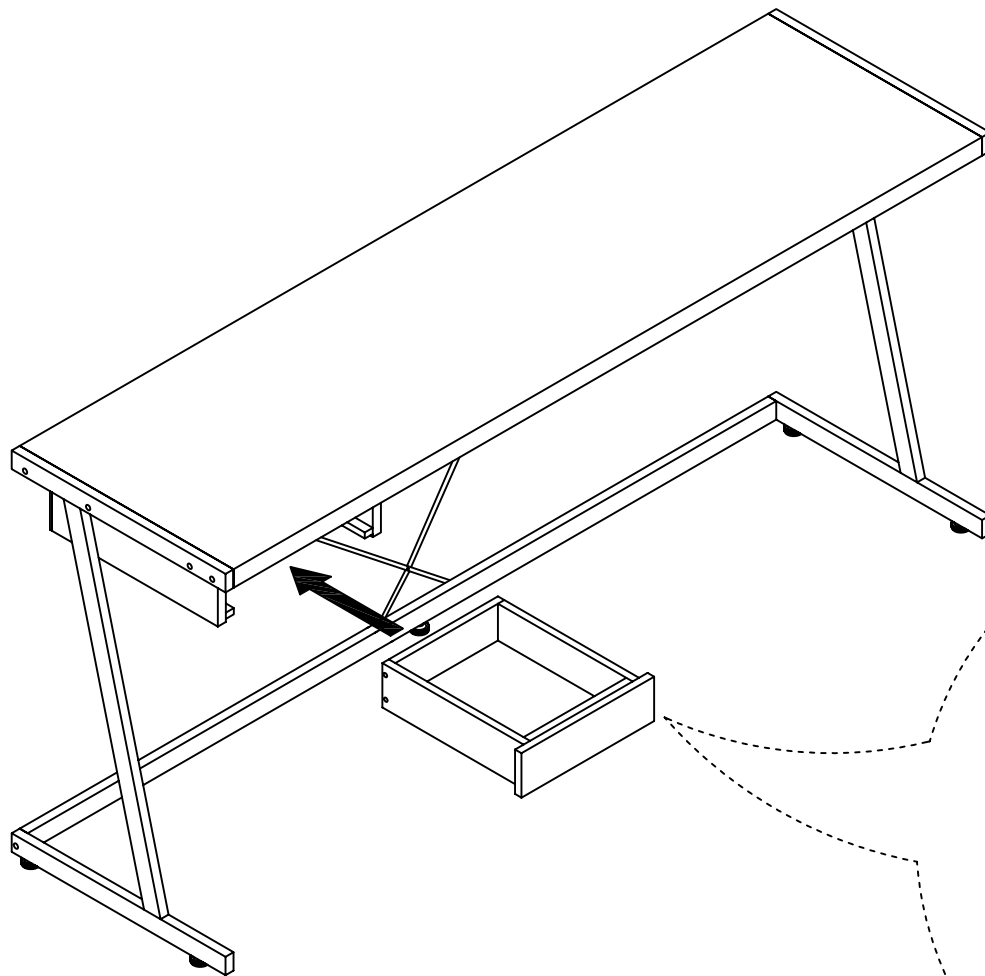

WEIGHT LIMITS:

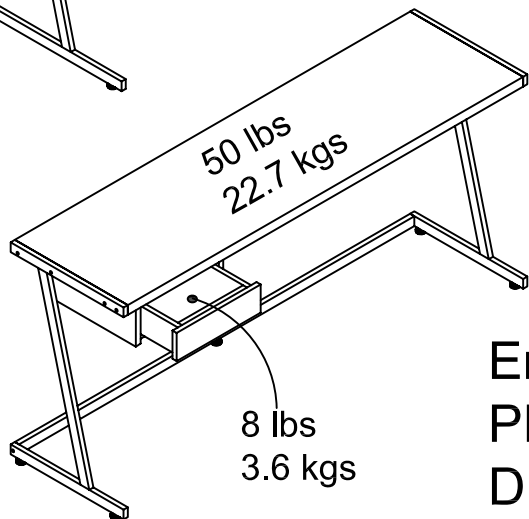
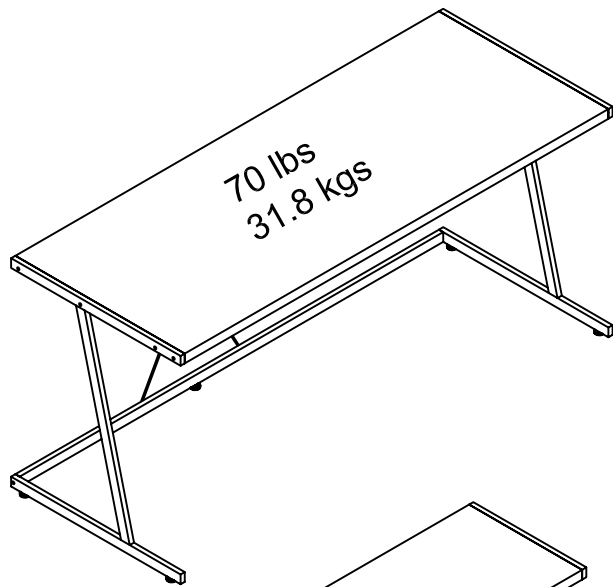

This unit has been designed to support the maximum loads shown. Exceeding these load limits could cause sagging, instability, product collapse, and/or serious injury.

Esta unidad se ha diseñado para apoyar las cargas máximas demostradas. Exceder estos límites de carga podría causar ceder, inestabilidad, derrumbamiento del producto, y/o lesión seria.

Cette unité a été conçue pour soutenir les charges maximum montrées. Depasser ces limites de charge a pu causer le fléchissement, instabilité, effondrement de produit, et/ou dommages sérieux.

Enjoy Your Furniture
PROFITEZ BIEN DE VOTRE MOBILIER
DISFRUTE DE SU MUEBLE

⚠ WARNING

please make sure that all objects are removed before moving the assembled unit.

The unit must be team lifted, not dragged or pushed.

Failure to do so could cause instability, product collapse, and/or serious injury.

⚠ AVISO

Por favor asegúrese que todos los objetos están alejados antes de mover la unidad congregada. La unidad debe ser equipo alzado, no debe arrastrar o debe empujar.

El fracaso para hacer para que podría causar el inestabilidad, derrumbamiento del producto, y/o lesión seria.

⚠ AVERTISSEMENT

S'il vous plaît assurez-vous que tous les objets sont enlevés avant de déplacer l'unité doit être équipée soulevée, ne pas trainer ou pousser. Echec l'instabilité, chute subite du produit, et/ou blessure sérieuse.