

DO NOT RETURN PRODUCT TO THE STORE
 Individual stores do not stock parts.

NO REGRESAS ESTA PRODUCTO A LA TIENDA
 Las tiendas no tiene partes.

NE RETOURNEZ PAS LE PRODUIT AU MAGASIN
 Les magasins individuels ne gardent pas de pièces.

If a part is missing or damaged, call our toll-free customer service line. We will gladly ship your replacement parts FREE of charge.

Si falta partes o las partes estan danados llame gratis a la servicio del cliente. Con gusto mandamos las partes. Sin alguno carga.

Si une pièce manque ou est endommagée, appelez notre numéro de téléphone sans frais pour assistance à la clientèle. Nous enverrons avec plaisir les pièces de rechange sans frais.

Need Parts or Assistance?

Nesacitas partes o Asistencia?

Besoin des Pièces ou de l'Assistance?

1-800-489-3351

or access our website
 o visitar la pagina del internet @ www.ameriwood.com
 ou accédez notre site web

For prompt, reliable service please have your assembly manual ready.
 Para servicio mas rapido y reliable por favor tenga esta manual listo.
 Pour un service rapide et fiable, s'il vous plaît ayez votre livret d'assemblage en main.

KEEP FOR REFERENCE
GUARDAR PARA REFERENCIA
GARDEZ POUR RÉFÉRENCE

▲ WARNING



Unit can tip over causing severe injury or death.

- Anchor unit to stud or wall.
- **DO NOT** allow children to climb on unit.
- Put heavy items on lower shelves or drawers.
- Open one drawer at a time.
- Read and follow all assembly instructions.

▲ AVISO

Este mueble puede caerse por encima causando daño serio o la muerte.

- Anclar el mueble a un esparrago o al muro.
- **NO** dejar que los niños suben por encima del mueble.
- Poner los artículos mas pesados en los tableros o cajones inferiores.
- Abrir un cajon a la vez.
- Leer y seguir todos de los instrucciones para el montaje.

▲ AVIS

L'unité peut basculer et causer de blessures graves ou la mort.

- Fixez l'unité au mur ou au poteau.
- Ne laissez PAS les enfants grimper sur l'unité.
- Déposez les pièces plus lourdes sur les tablettes su bas.
- Lire et suivre tous les instructions d'assemblage.

Thank you for purchasing from Ameriwood

If you need parts or assistance with our Ameriwood product, DO NOT return the unit to the store. Our staff is ready to provide you with prompt reliable service. If replacement parts are needed, call our toll-free number.

For quicker service, please have your instruction sheet available. The missing or defective part will be shipped free of charge.

Ameriwood produces each piece of its furniture with total customer satisfaction in mind. However, we realize that occasionally mistakes are made. To back our commitment, each new piece of furniture is covered by our 1 year warranty. This coverage includes the replacement of parts which may be missing or defective.

Limited 1 Year Warranty

Ameriwood warrants this product to be free from defects in material and workmanship and agrees to remedy any such defect. This warranty covers one year from the date of original purchase. This is solely limited to the repair or replacement of defective furniture components and no assembly labor is included.

This warranty does not apply to any product which has been improperly assembled, subjected to misuse or abuse or which has been altered or repaired in any way. Liability for consequential damages is excluded to the extent exclusion is permitted by law. This warranty gives you specific legal rights. Additional warranty rights may be provided by law in some areas.

To obtain warranty service, purchaser must present original bill of sale. Components repaired or replaced are warranted through the remainder of the original warranty period only. The defective components will be repaired or replaced without charge, subject to the terms and conditions described above.

Gracias por haber comprado de Ameriwood.

Si tienen falta de piezas o ayuda en respecto de este producto de Ameriwood, favor de no devolver este producto al almacén. Nuestro departamento de servicio tiene mucho orgullo en darle ayuda en la manera mas eficiente y lo pronto posible. Si es necesario de obtener piezas de repuesto, favor de llamar nuestro número de teléfono.

Para servicio mas rapido, favor de tener el manual de montaje disponible. La pieza extraviada o defectuosa sera respuesta.

Ameriwood fabrica cada pieza de mueble con la satisfaccion del cliente en mente. Por mucho cuidado que tengamos de ves en cuando cometemos errores. Para apoyar nuestro compromiso, cada nueva pieza de mueble esta cubierta por nuestra garantía limitada de 1 año. En esta cobertura estan incluidas las piezas de repuesto para las piezas extraviadas o defectuosas.

Garantía Limitada de 1 Año

Ameriwood le garantiza que este producto sera libre de los defectos de material o de construcción y esta de acuerdo a corregir esos defectos. Esta garantía entra en vigor el día de compra y dura uno año. Esta garantía es limitada solo en la reparación o reemplazo de las piezas defectuosas y el montaje de mano de obra no esta incluido.

Esta garantía no se aplica al producto que esta armado incorrectamente, maltratado o abusado de cualquier manera o que fue alterado o reparado de cualquier manera. La responsabilidad por los daños consiguientes es excluida hasta el punto que la exclusión es permitida por la ley. Esta garantía le da derechos legales especificos. Derechos de garantía suplementarios pueden ser suministrados por la ley en ciertas regiones.

Para obtener el servicio de garantía, el comprador debe presentar la factura de venta original. Las piezas reparadas o reemplazadas quedan garantizadas solo por el periodo de garantía original. Las piezas defectuosas serán reparadas o reemplazadas sin cargo sujeta a las condiciones estipuladas antedichas.

Merci d'acheter de Ameriwood.

Si vous avez besoin de pièces ou d'assistance avec notre produit Ameriwood, ne retournez pas l'unité au magasin. Notre personnel est fier de vous offrir un service rapide et courtois. Si des pièces de remplacement sont requises, appelez notre numéro sans frais. Pour un service plus rapide, s'il vous plaît ayez en main votre livret d'instruction. La pièce manquante ou défectueuse, sera expédiée gratuitement.

Ameriwood produit chaque morceau de son mobilier avec la satisfaction totale du client en tête. Cependant, nous réalisons que parfois des erreurs sont faites. Pour soutenir notre engagement, chaque nouvelle pièce de meuble est couverte par notre garantie de 1 an. Cette couverture inclut le remplacement de pièces qui peuvent être manquantes ou défectueuses.

Garanti 1 an Limité

Ameriwood garantit ce produit libre de défauts de matériau ou de fabrication et consent à remédier à tout défaut. Cette garantie couvre un année à partir de la date originale d'achat. Cela est limité à la réparation ou au remplacement de composants du mobilier défectueux et n'inclut aucune main-d'oeuvre d'assemblage.

Cette garantie ne s'applique pas à tout produit qui a été assemblé de façon incorrecte, assujéti à des traitement rugueux soit abusifs ou modifiés ou réparé d'aucune façon. La responsabilité pour les dégâts importants est exclue à l'exclusion de l'ampleur autorisée par loi. Cette garantie vous donne des droits légaux spécifiques. Les droits de garantie supplémentaires peuvent être fournis par la loi dans quelques régions.

Pour obtenir le service de la garantie, l'acheteur doit présenter l'acte de vente original. Les composants qui sont réparés ou remplacés, sont garantis seulement à travers le reste de la période de la garantie originale. Les composants défectueux seront réparés ou seront remplacés sans frais, sujets aux termes et conditions décrites au-dessus.

HELPFUL HINTS – NOTITAS UTILES – LES ALLUSIONS UTILES

- Make sure all parts are included.
Asegurar que todas las piezas son incluidas.
Assurez-vous que toutes les pièces sont incluses.



- Read each step carefully before starting. It is very important that each step of instruction is performed in the correct order. If these steps are not followed in sequence, assembly difficulties will occur.
Leer con cuidado cada paso antes de empezar. Es muy importante de ejecutar cada paso en el orden correcto. Si los pasos no estan ejecutados en secuencia, ocurrirán dificultades en el montaje.
Lisez chaque étape avec soin avant de commencer. C'est très important que chaque étape d'instruction est exécuté dans l'ordre correct. Si ces étapes ne sont pas suivies dans l'ordre, des difficultés d'assemblage se produiront.

- Work in spacious area, preferably on a carpet.
Trabajar en una area espaciosa, preferiblemente sobre una alfombra.
Travaillez dans un endroit spacieux, sur une moquette de préférence.

- Have the following tools close at hand.
Tener las herramientas siguientes cerca de la mano.
Ayez à portée de la main les outils suivants.

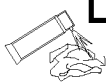

- To clean product, use your favorite furniture polish and a soft cloth. DO NOT USE harsh chemicals or abrasive cleaners.
Para limpiar el producto, utilizar la cera de lustrar para mueble y un trapo suave. NO UTILIZAR productos con químicos duros o abrasivos.
Pour nettoyer le produit, utilisez votre cire de mobilier favorite et un chiffon doux. N'UTILISEZ PAS de produits chimiques abrasifs

- Most board parts are labeled or stamped on the raw edge.
Tienen las etiquetas o los sellos en el lado sin acabado.
La plupart des panneaux sont étiquetés ou estampés sur le côté non-laminer.

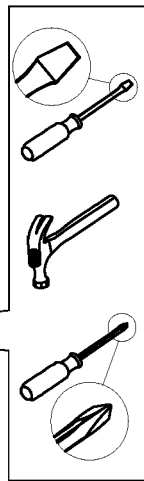

AMERIWOOD CUSTOMER SERVICE SERVICIO A LA CLIENTELA DE AMERIWOOD LE SERVICE* APRÈS-VENTE AMERIWOOD

 **Call us at:**
Llamar a:
Téléphonez à:

1-800-489-3351
(in U.S.A. only)

or (0/0n)



FAX:

1-636-745-1005

or (0/0n)



Visit our website:
Visita nuestro website:
Visitez notre site web:

www.ameriwood.com

or (0/0n)



Write to:
Escribir a:
Écrivez à:

AMERIWOOD
P.O. Box 346
Wright City, MO 63390 USA
Attention: Service Dept.

Monday - Friday
7:00 am - 8:00 pm
Central Time

Saturday
9:00 am - 5:00 pm
Central Time

Lunes - Viernes
7:00 am - 8:00 pm
Tiempo Central

Sabado
9:00 am - 5:00 pm
Tiempo Central

Lundi - Vendredi
7:00h - 20:00h
Heure Central

Samedi
9:00h - 17:00h
Heure Central

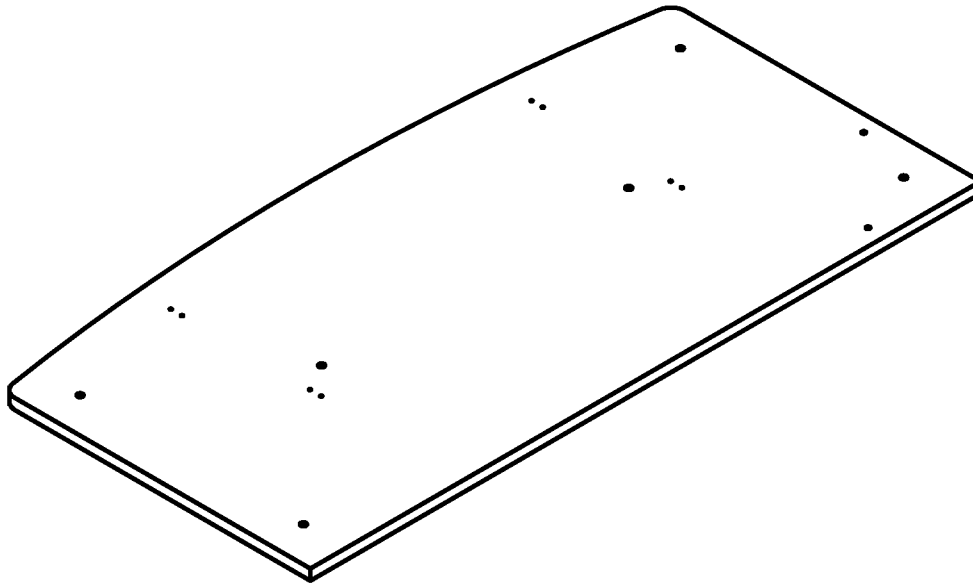

A) top panel
dessus de bureau
panel de la cima
T402870
Qty 1

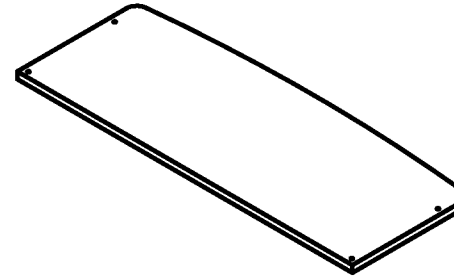

B) keyboard shelf
tablette de clavier
Tablero del teclado
T402880
Qty 1

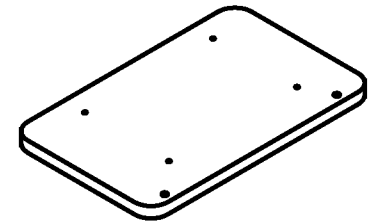

C) CPU shelf
La tablette d'ordinateur
tablero de la computadora
T402890
Qty 1

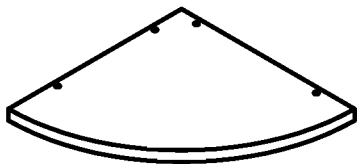

D) accent shelf
tablette de coin
tablero de la impresora
T402900
Qty 1

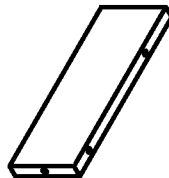

E) left accent shelf support
support gauche de la tablette de coin
soporte de tablero de la impresora izquierdo
T402910
Qty 1

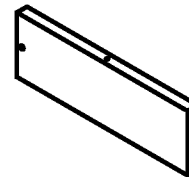

F) right accent shelf support
support droit de la tablette de coin
soporte de tablero de la impresora derecho
T402920
Qty 1

PARTS - PIEZAS - PIECES

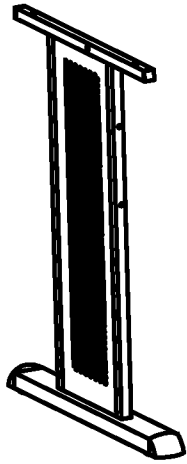

1A) left end frame
montant latéral gauche
armadura lateral izquierda
T402930
Qty 1

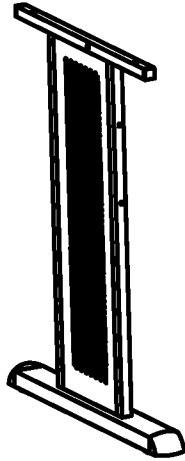

1B) right end frame
montant latéral droit
armadura lateral derecha
T402940
Qty 1

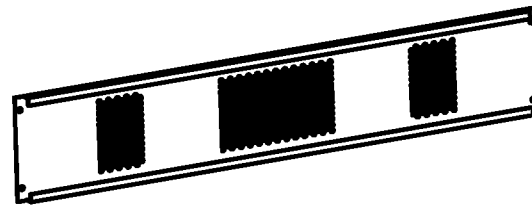

2) modesty panel
panneau de liaison
panel trasero
T402950
Qty 1



3) support bar
barre de soutien
barra de soporte
T402960
Qty 1



4) CPU tube
tube d'ordinateur
tubo de la computadora
T402970
Qty 1

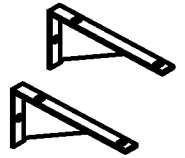

5) CPU holder
support d'ordinateur
poseedor de la computadora
T402980
Qty 1 pr

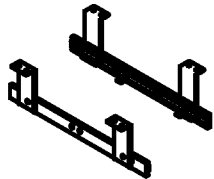

6) slides
coulisses
deslizamientos
A56130
Qty 1 pr



7) white glue
colle blanche
cola blanca
A99040
Qty 1



8) 1/4" x 1 3/4" bolt
boulon
perno
A19630
Qty 4



9) M6 x 32 bolt
boulon
perno
A18920
Qty 8



11) M4.2 x 45
vis
tornillo
A13440
Qty 2



12) M4.2 x 16
vis
tornillo
A12430
Qty 8



13) M4.2 x 16
vis
tornillo
A12410
Qty 12



14) nut
écrou
tuerca
A20410
Qty 2



15) wood dowel
goujon en bois
clavija de madera
A21750
Qty 5



16) hex key
clé hexagonale
llave del hechizo
A23100
Qty 1



17) wrench
clé
tirón
A23160
Qty 1

1

Attach end frames (1A & 1B) to top rail (3) with 2 bolts (8) as using hex key (16) as shown.

Attach end frame assembly to top panel (A) with 6 bolts (9) using hex key (16) as shown.

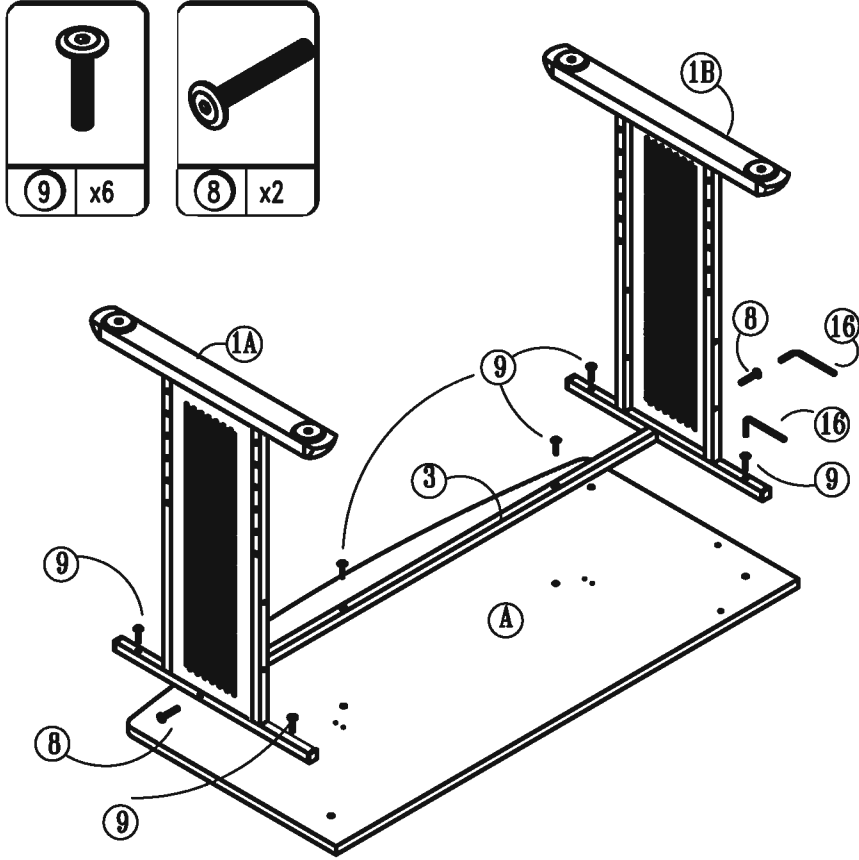

Fixez les montants latéraux (1A & 1B) à la barre de support (3) avec 2 boulons (8) en utilisant la clé hexagonale (16), voir figure. Fixez l'assemblage des montants latéraux au panneau du dessus (A) avec 6 boulons (9) en utilisant la clé hexagonale (16), voir figure.

Ate el extremo idea (1A & 1B) al carril de la cima (3) con 2 pernos (8) como usar la llave del hechizo (16) como mostrado. Ate la asamblea de marco de extremo al panel de la cima (A) con 6 pernos (9) usando la llave del hechizo (16) como mostrado.

2

Attach modesty panel (2) to end frames (1) with 4 screws (12) using a phillips screwdriver as shown below.

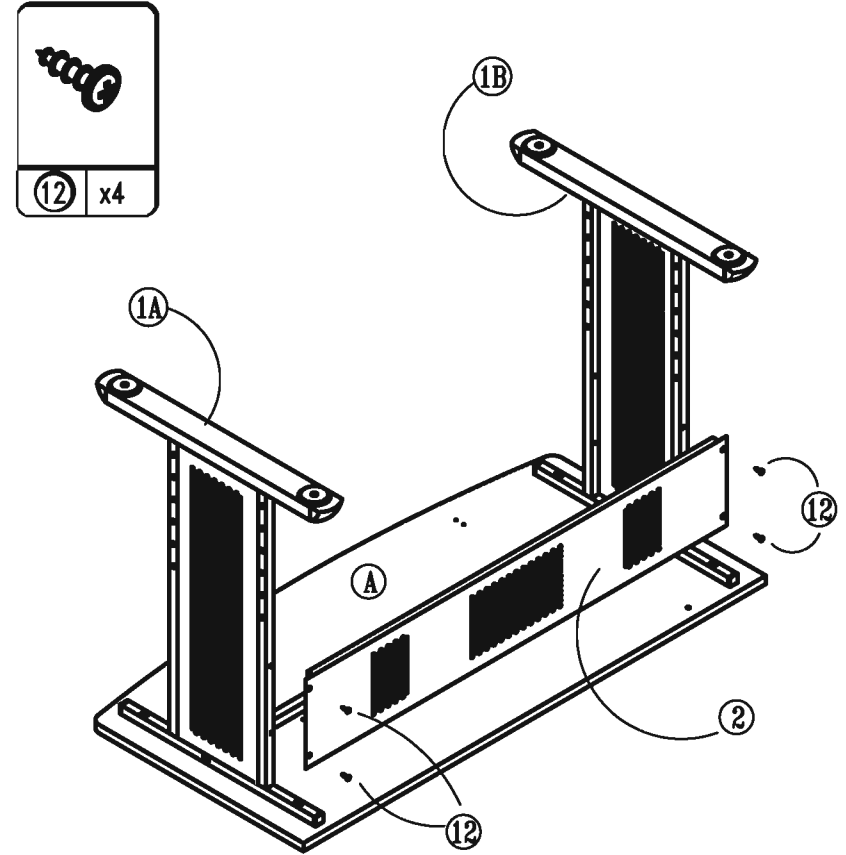

Fixez le panneau de liaison (2) aux montants latéraux (1) avec 4 vis (12) en utilisant un tournevis phillips, voir figure.

Ate el panel de modestia (2) a los marcos del extremo (1) con 4 tornillos (12) usando un destornillador del phillips como mostrado debajo.

3

Attach the slides (6) to the keyboard shelf (B) with 4 screws (13) using a phillips screwdriver as shown.

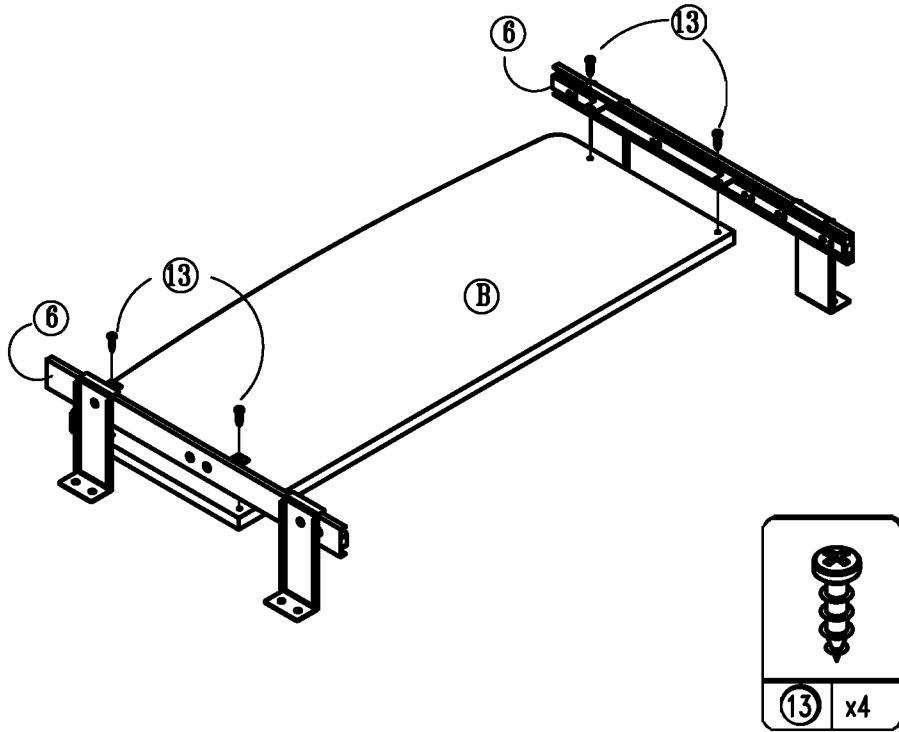

Fixez les coulisses (6) à la tablette du clavier (B) avec 4 vis (13) en utilisant un tournevis phillips, voir figure.

Ate los deslizamientos (6) al tablero del teclado (B) con 4 tornillos (13) usando un destornillador del phillips como mostrado.

4

Attach the keyboard assembly to top shelf (A) with 8 screws (13) as using a phillips screwdriver as shown.

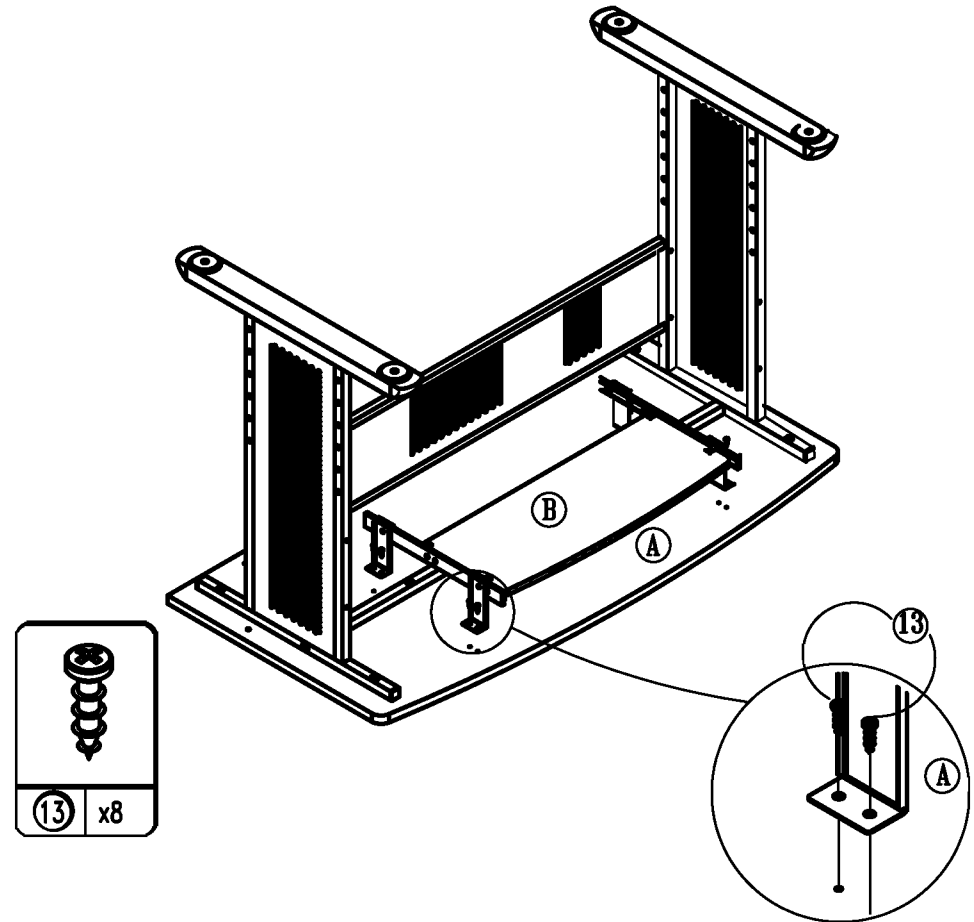

Fixez l'assemblage du clavier au dessus de bureau (A) avec 8 vis (13) en utilisant un tournevis phillips, voir figure.

Ate la asamblea del teclado al tablero de la cima (A) con 8 tornillos (13) usando un destornillador del phillips como mostrado.

5

Attach left accent shelf support (E) to right accent shelf support (F) with 1 wood dowel (15) and glue (7). Be sure to put glue in both holes. Attach the accent shelf (D) to the accent shelf supports (E & F) with 4 wood dowels (15) and glue (7) as shown below.

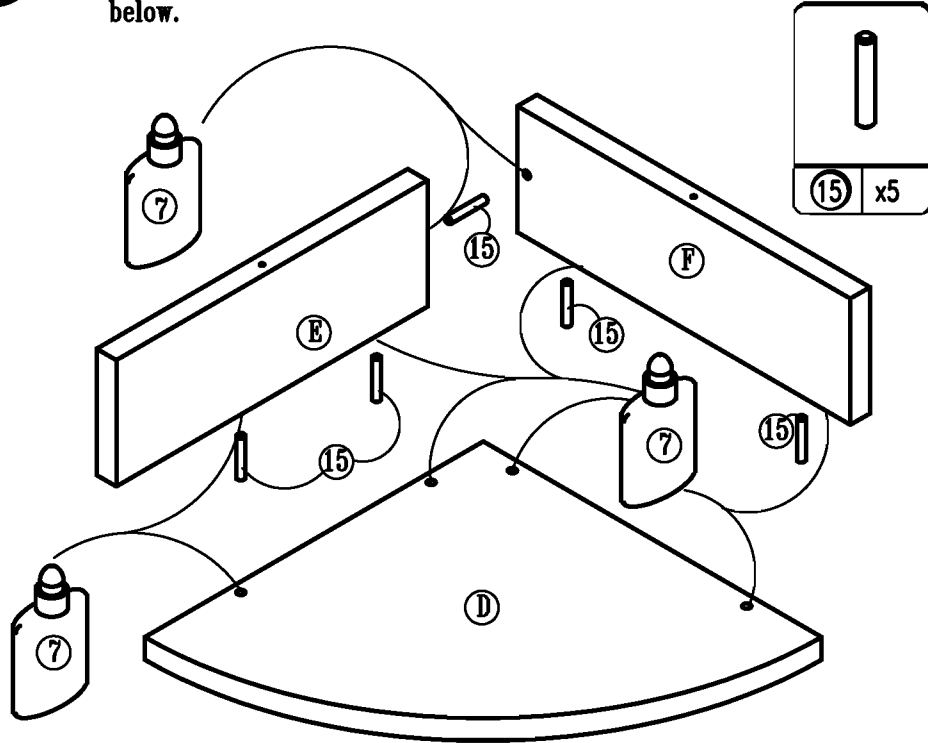

Fixez le support gauche de la tablette de coin (E) au support droit de la tablette de coin (F) avec 1 goujon en bois (15) et de la colle (7). Assurez-vous d'introduire de la colle dans les deux trous.

Fixez la tablette de coin (D) aux supports de tablette de coin (E & F) avec 4 goujons de bois (15) et de la colle (7), voir figure.

Ate el soporte de tablero de la impresora izquierdo (E) al soporte de tablero de la impresora derecho (F) con 1 clavija de madera (15) y cola (7). Sea la cola puesta segura en ambos agujeros.

Ate el tablero de la impresora (D) a los soportes de tablero de la impresora (E & F) con 4 clavijas de madera (15) y cola (7) como mostrado debajo.

6

The CPU shelf can be located on either leg of the desk. Once the desired location and height has been determined, attach the left and right cpu shelf supports (5) in the holes on the leg with 1 bolt (9) and 1 nut (14) per shelf support. Use the supplied hex key (16) and wrench (17) to tighten. Do not overtighten, or the bolts may strip.

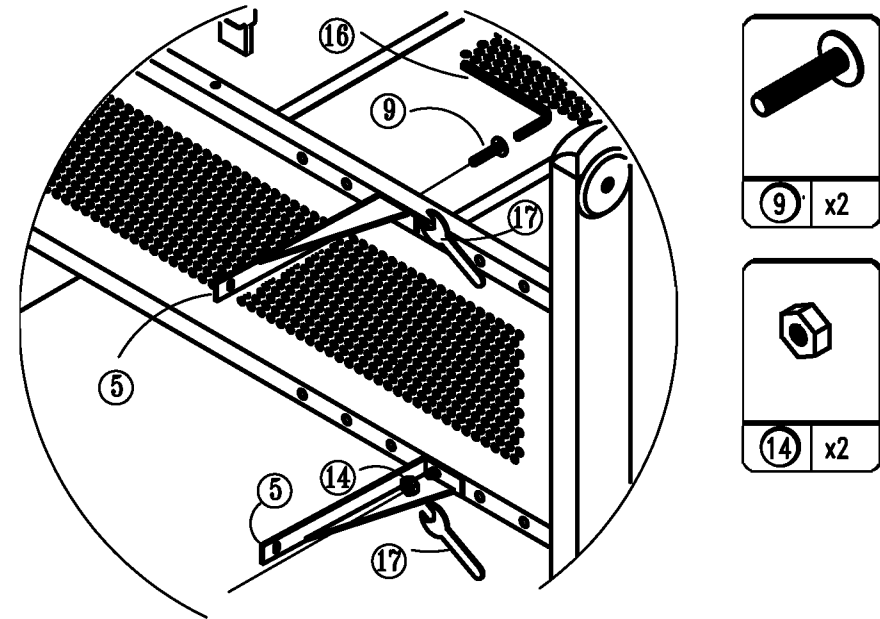

La tablette d'ordinateur peut être localisée sur l'un et l'autre des montants latéraux. Une fois l'emplacement choisi, et que la hauteur a été déterminée, fixez les supports d'ordinateur gauche et droit (5) dans les trous sur le montant latéral avec 1 boulon (9) et 1 écrou (14) par support de tablette. Utilisez la clé hexagonale (16) et clé (17) pour serrer. Ne serrez pas les boulons complètement.

El tablero de CPU puede localizarse en cualquier pierna del escritorio. Una vez la situación deseada y la altura ha sido determinada, ate la izquierda y SOPORTES DE TABLERO de cpu de derecho (5) en los agujeros en la pierna con 1 tornillo (9) y 1 tuerca (14) por el SOPORTE DE TABLERO. Use la llave del hechizo proporcionada (16) y tirón (17) para apretar. No haga encima de apriete, o los tornillos pueden despojar.

7

Attach the CPU Shelf (C) to the CPU shelf supports (5) with 4 screws (12) as shown.
 Attach the CPU tube (4) to the CPU shelf with 2 bolts (8) using the supplied hex key (16) as shown.

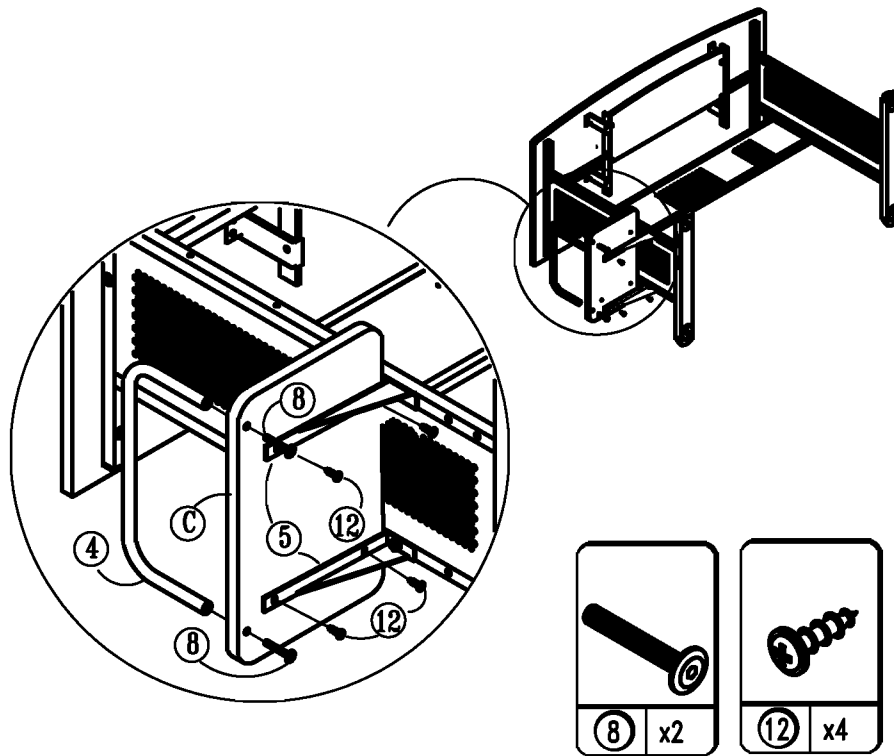

Attachez l'Étagère CPU (C) à l'étagère CPU supporte (5) avec 4 vis (12) comme montré.
 Fixez le tube d'ordinateur (4) à la tablette d'ordinateur avec 2 boulons (8) en utilisant la clé hexagonale (16), voir figure.

Ate el Estante de CPU (C) al estante de CPU apoya (5) con 4 tornillos (12) como mostrado.
 Ate el tubo de la computadora (4) al tablero de la computadora con 2 tornillos (8) usando la llave del hechizo proporcionada (16) como mostrado.

8

Attach the accent shelf assembly (D, E, & F) to the top panel (A) with 2 screws (11) using a phillips screwdriver as shown.
IMPORTANT: DO NOT USE THE ACCENT SHELF AS A MONITOR SHELF!

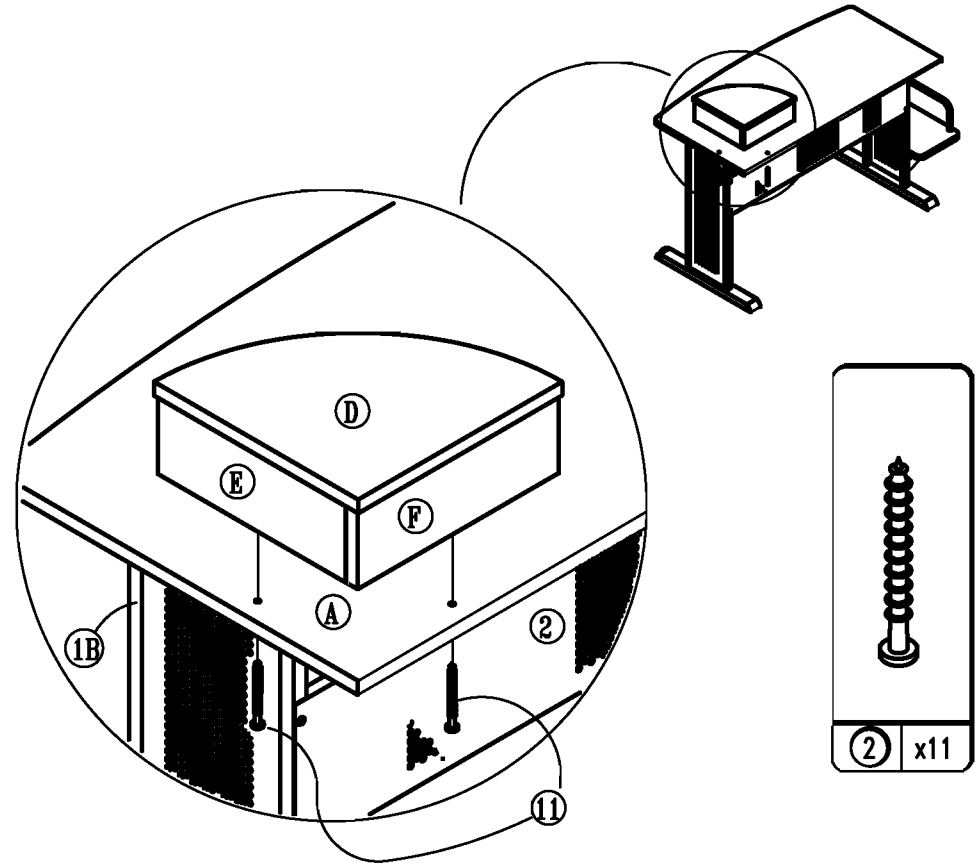

Fixez l'assemblage de la tablette de coin (D, E, & F) au dessus de bureau (A) avec 2 vis (11) en utilisant un tournevis phillips, voir figure.
IMPORTANT: N'UTILISEZ PAS LA TABLETTE DE COIN COMME UNE TABLETTE DE MONITEUR!

Ate la asamblea de tablero de impresora (D, E, & F) al panel de la cima (A) con 2 tornillos (11) usando un destornillador del phillips como mostrado.
IMPORTANTE: NO USE EL TABLERO DEL IMPRESOR COMO UN TABLERO DEL MONITOR!